

SYM.	DATE	DESCRIPTION	REV. BY
------	------	-------------	---------

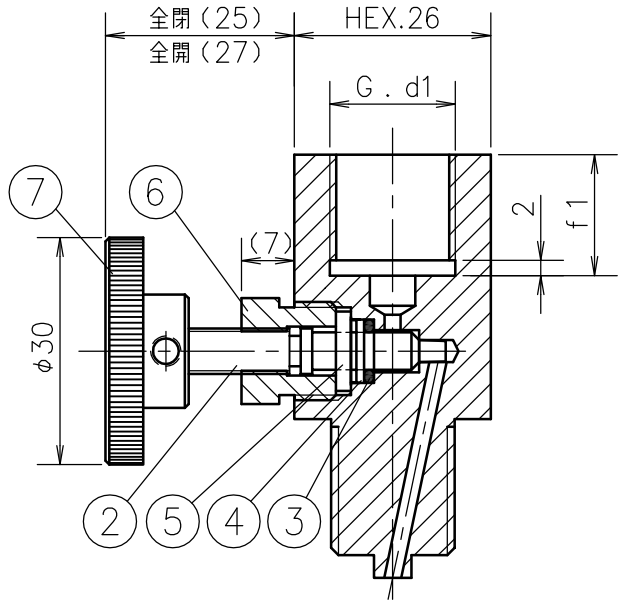
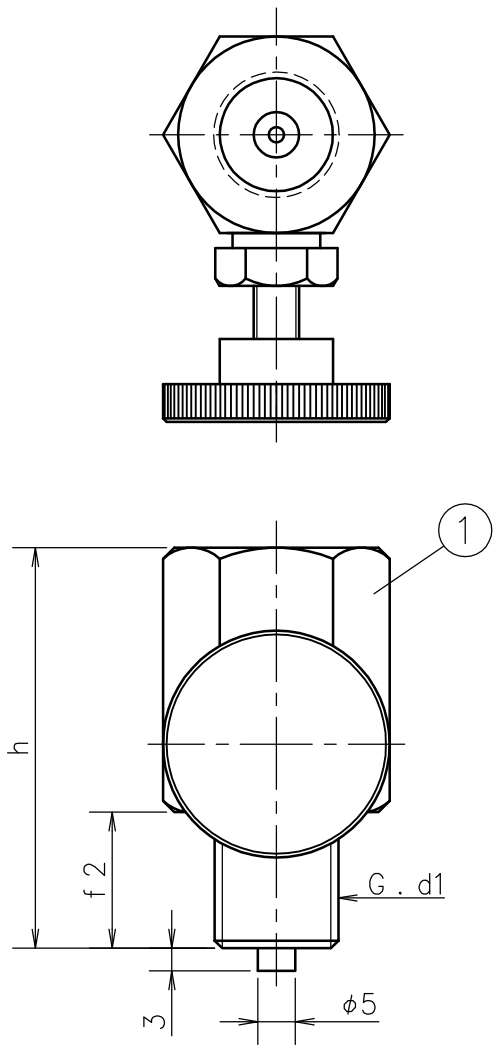

d1	f1	f2	h
3/8	16	18	53

Max. Pressure
最高使用圧力 : 20 MPa
Max. Test Pressure
耐圧試験圧力 : 30 MPa
Fluid
使用流体 : 液体
Temperature
使用流体温度 : 0 ~ 80℃

⑦	Handle ハンドル	C3604B	Cr Plating クロムメッキ
⑥	Nut ナット	C3604B	
⑤	Washer 座金	C3604B	
④	Backup Ring バックアップリング	PTFE	
③	Packing パッキン	NBR	
②	Spindle 調整軸	SUS303	
①	Body 本体	C3604B	

Order No. 貴注番	
Quantity 台数	
Remarks 備考	

MATERIAL 材質	DESIGNED FOR Dampener 品名 ダンブナ (G3/8×G3/8B)	PLATES NO. 品番	MODELS TO BE USED	QTY.
FINISH 処 理	MODEL AND SIZE 型 名 ZKV-2	DATE 2025.02.13	CHKD. KONTANI	
SCALE 尺 度 Free	TOLERANCE 公 差 ±	DRWN. HONDA	APPD. TANABE	
	TITLE 図 名 Outside Drawing 外形図	DRWG NO. 図 番 KV2A-001		

