

微圧計



Daiichi Keiki Mfg.Co.,Ltd.

微圧計

BAN-A・BAS-A

概要

本器は、ブルドン管式圧力計で測定できない50kPa以下の微圧を測定するための機構を備え受圧素子にチャンバー(波板を2枚合わせたもの)を使用した製品です。

特徴

微小圧力にもかかわらず、圧力指示の読み取りが容易です。
オプションで瞬間的な過圧を防ぐ過圧防止装置付を選択できます。



BAN-A



BAS-A

| 項目 | | 内容 | |
|-------------------------|----------------|-----------------------|-----------------------|
| 仕様 | 品名 | 微圧計(パイヨネットケース) | 微圧計(ステンレス密閉ケース) |
| | 型式 | BAN | BAS |
| | 大きさ | φ60 φ75 φ100 | φ75 φ100 |
| | 形状 | A | |
| | 取付ねじ | G1/4B G3/8B R1/4 R3/8 | G3/8B G1/2B R3/8 R1/2 |
| | 圧力レンジ (kPa) | 圧力: 0~1→0~50 | 圧力: 0~3→0~30 |
| 真空、連成も製作可能です。別途ご相談ください。 | | | |
| 材質 | 接続部 | SUS304 | SUS316 |
| | チャンバー | C5191P | SUS316 |
| | ケース | SUS304 | SUS304 電解研磨 |
| 性能 | 精度 | ±2.5%F.S. | |
| | 使用温度 | 5~40℃ | |
| | 保護等級 | IP30相当 | IP32相当 |
| 処理 | 禁油 | 接液部に油脂類がないように処理 | |
| | 禁油禁水 | 接液部に油脂類及び水分がないように処理 | |
| 仕様 | 過圧防止装置 | 過大圧保護機構 | |

BAN微圧計 (バイヨネットケース)

精度

2.5級

IP

30相当

形番構成

| | | | | | | | |
|-----|-------|------|--------|--------|--------|-------------|-----|
| タイプ | ①接続ねじ | ②大きさ | ③接液部材質 | ④ケース形状 | ⑤圧カレンジ | 付加仕様(オプション) | |
| BAN | ① | ② | 1 | A | ⑤ | ⑥ | ⑦ |
| | | | | | | ⑥処理 | ⑦仕様 |

| ①接続ねじ | ねじサイズ | | 製作可能サイズ(大きさ) | |
|-------|-------|-------|--------------|--|
| | 2 | G1/4B | φ60 | |
| | 3 | G3/8B | φ75 φ100 | |
| | 7 | R1/4 | φ60 | |
| | 8 | R3/8 | φ75 φ100 | |

| ②大きさ | サイズ | |
|------|-----|------|
| | 2 | φ60 |
| | 3 | φ75 |
| | 4 | φ100 |

| ③接液部材質 | 用途 | 接続部 | チャンバー |
|--------|------|--------|--------|
| | 1 一般 | SUS304 | C5191P |

| ④ケース形状 | 形状 | 材質 |
|--------|--------|--------|
| | A 縁なし形 | SUS304 |

| | | | |
|-------------|----------|------------------------|--|
| ⑤圧カレンジ(kPa) | BAN-221A | 5 10 15 20 30 50 | 真空計、連成計、製作可能です。別途ご相談ください 大きさ、ケース外觀、接続ねじ、圧力等別途ご相談ください kPa, bar等の単位及び特殊目盛、色塗り、ロゴマーク、文字記入等の製作も可能ですのでご相談ください |
| | BAN-331A | 1 2 3 5 10 15 20 30 50 | |
| | BAN-341A | 3 5 10 15 20 30 50 | |
| | BAN-721A | 5 10 | |
| | BAN-831A | 1 2 3 5 10 15 20 30 50 | |
| | BAN-841A | 5 10 15 20 30 50 | |

| | | |
|-----|------|---------------------|
| ⑥処理 | 禁油 | 接液部に油脂類がないように処理 |
| | 禁油禁水 | 接液部に油脂類及び水分がないように処理 |

| | | |
|-----|--------|---------|
| ⑦仕様 | 過圧防止装置 | 過大圧保護機構 |
|-----|--------|---------|

外形図

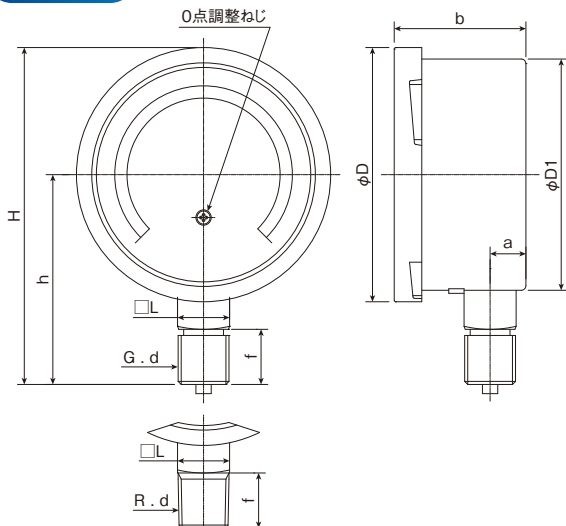

| 大きさ | d | f | L | a | b | D | D1 | h | H |
|-----|-------|----|----|------|------|------|------|------|-----|
| 60 | G1/4B | 14 | 14 | 8 | 36.5 | 73.5 | 65 | 59 | 96 |
| 60 | R1/4 | 14 | 14 | 8 | 36.5 | 73.5 | 65 | 59 | 96 |
| 75 | G3/8B | 18 | 17 | 11.5 | 43.5 | 83 | 75.5 | 69.5 | 111 |
| 75 | R3/8 | 15 | 17 | 11.5 | 43.5 | 83 | 75.5 | 66.5 | 108 |
| 100 | G3/8B | 20 | 22 | 15 | 47 | 108 | 99 | 86 | 140 |
| 100 | R3/8 | 18 | 22 | 15 | 47 | 108 | 99 | 84 | 138 |

BAS微圧計(ステンレス密閉ケース)

精度

2.5級

IP

32相当

形番構成

| | | | | | | | |
|-----|-------|------|--------|--------|--------|-------------|-----|
| タイプ | ①接続ねじ | ②大きさ | ③接液部材質 | ④ケース形状 | ⑤圧カレンジ | 付加仕様(オプション) | |
| BAS | ① | ② | 6 | A | ⑤ | ⑥ | ⑦ |
| | | | | | | ⑥処理 | ⑦仕様 |

| ①接続ねじ | ねじサイズ | | 製作可能サイズ(大きさ) | |
|-------|-------|-------|--------------|------|
| | 3 | G3/8B | φ75 | φ100 |
| | 4 | G1/2B | φ100 | |
| | 8 | R3/8 | φ75 | φ100 |
| | 9 | R1/2 | φ100 | |

| ②大きさ | サイズ | |
|------|-----|------|
| | 3 | φ75 |
| | 4 | φ100 |

| ③接液部材質 | 用途 | 接続部 | チャンパー |
|--------|----|-----|--------|
| | 6 | 耐食 | SUS316 |

| ④ケース形状 | 形状 | 材質 |
|--------|----|------|
| | A | 縁なし形 |

| ⑤圧カレンジ(kPa) | 圧力 | 3(φ100のみ) 5 10 15 20 30 | 真空計、連成計、製作可能です。別途ご相談ください kPa, bar等の単位及び特殊目盛、色塗り、ロゴマーク、文字記入等の製作も可能ですのでご相談ください |
|-------------|----|-------------------------|---|
| | | | |

| ⑥処理 | 禁油 | 接液部に油脂類がないように処理 |
|-----|------|---------------------|
| | 禁油禁水 | 接液部に油脂類及び水分がないように処理 |

| ⑦仕様 | 過圧防止装置 | 過大圧保護機構 |
|-----|--------|---------|
| | | |

外形図

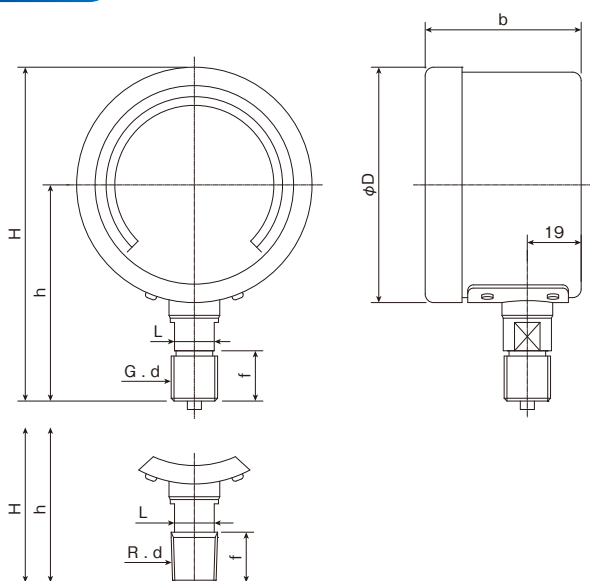

| 大きさ | 接液部 | | ケース寸法 | | | 接液部寸法 | | |
|-----|-----|-----|-------|----|----|-------|-----|------|
| | 形状 | d | φD | b | f | L | H | h |
| 75 | U | 3/8 | 83 | 55 | 18 | 14 | 118 | 76.5 |
| 100 | U | 3/8 | 107.5 | 58 | 18 | 14 | 145 | 91.5 |
| 100 | U | 1/2 | 107.5 | 58 | 20 | 17 | 147 | 93.5 |

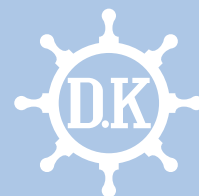

株式会社 **第一計器製作所**

<http://www.daiichikeiki.co.jp>

本 社 工 場 〒660-0823 尼崎市大物町1丁目7番2号
TEL.06-6481-5551 FAX.06-6401-4646
東 京 営 業 所 〒140-0013 東京都品川区南大井6-7-9 大森Fビル1階
TEL.03-3768-6761 FAX.03-3768-6663

代理店

ISO 9001 認証取得