

隔膜式圧力計



Daiichi Keiki Mfg.Co.,Ltd.

隔膜式圧力計

概要

隔膜式圧力計は、受圧媒体と圧力計本体を薄板のダイヤフラムで隔て、ダイヤフラム～圧力計本体を圧力伝達用の封入液で満たしたものです。また、受圧媒体が圧力計本体に直接接液しないため高粘度の受圧媒体や高腐食性の受圧媒体にも使用可能です。

用途

隔膜式圧力計は、以下のような性質を持つ受圧媒体の圧力測定に適します。

- 高粘度流体
- 腐食性流体
- 温度による粘度変化の大きい流体
- 沈殿物、異物の混合流体

特徴

隔膜装置として標準的な上下フランジタイプの他に小型のミニ隔膜式、圧力計本体と隔膜装置を離れた位置に配置できる隔測式、隔膜装置の清掃が容易なサニタリ用があり用途、受圧媒体の特質に合わせてご選定いただけます。

接液材質には金属(SUS標準)、樹脂の他に樹脂ライニング(フランジ)、樹脂コーティング(フランジ、ダイヤフラム)、ゴムライニング(フランジ、ダイヤフラム)、特殊用途向け金属ダイヤフラムなど受圧媒体に合わせてご選定いただけます。

封入液にはシリコンオイル(標準)の他に食品添加物プロピレングリコール、ダイフロイルなどが使用可能であり、適用される規制にもよりますが食品工業を含め用途に合わせてご選定いただけます。

隔膜式圧力計は本質的に温度誤差が大きくなるため、使用温度での調整が必要となります。このためご指定がない限りゼロ点調整指針の装備を基本としています。

構造(内部)

圧力計本体と隔膜装置からなり、隔膜装置内のダイヤフラムにより圧力計本体を受圧媒体から隔てることで圧力計本体の接液部が受圧媒体に直接接液しないようにしています。なお、ダイヤフラム～圧力計本体の内部には封入液が封止されています。

● 標準品

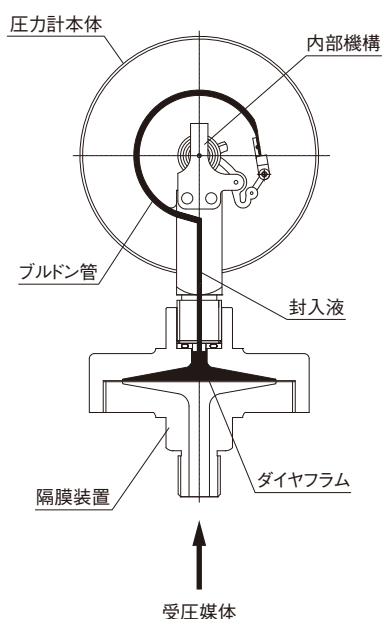

● 隔測形 リード線付

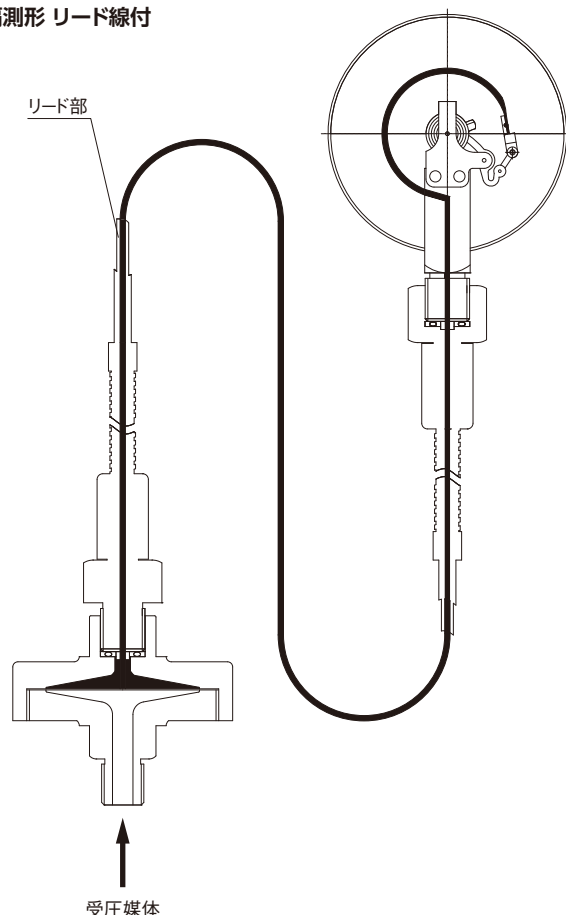

圧カレンジ製作範囲及び隔測リードの長さ

取付	様式	型番	ダイヤ フラム径	圧カレンジ(隔測リード最大長さ) ※一部指示部の種類、膜材質により製作できないものがあります		
				圧力 MPa	真空 MPa	連成 MPa
ねじ 式	溶接	PK-9T	φ61	0~2.5 → 0~6 (5m)	-	-0.1~2.5 (5m)
			φ74	0~0.1 (5m) 0~0.16 → 0~2 (10m)	-0.1~0 (5m)	-0.1~0.05 → -0.1~0.1 (5m) -0.1~0.16 (8m) -0.1~0.2 → -0.1~2 (10m)
		PK-1A	φ28	0~4 → 0~40 (5m)	-	-
			φ23	0~0.5 → 0~6 (5m)	-	-
		PK-MINI	φ28	0~0.25 → 0~0.4 (-) 0~0.6 → 0~40 (5m)	-	-0.1~0.4 → -0.1~2.5 (-)
	挟み 込み	PK-1	φ74	0~0.1 (5m) 0~0.16 → 0~4 (10m)	-0.1~0 (5m)	-0.1~0.05 → -0.1~0.1 (5m) -0.1~0.16 (8m) -0.1~0.2 → -0.1~2.5 (10m)
			φ74	0~0.1 (5m) 0~0.16 → 0~4 (10m)	-0.1~0 (5m)	-0.1~0.05 → -0.1~0.1 (5m) -0.1~0.16 (8m) -0.1~0.2 → -0.1~2.5 (10m)
		PK-7	φ50	0~0.2 → 0~4 (5m)	-	-0.1~0.2 → -0.1~2.5 (5m)
		PK-8T	φ61	0~0.2 → 0~1 (5m)	-	-0.1~0.2 → -0.1~1 (5m)
			φ74	0~0.1 (5m) 0~0.16 (10m)	-0.1~0 (5m)	-0.1~0.05 → -0.1~0.16 (5m)
フランジ 式	溶接	PK-9F	φ61	0~2.5 → 0~6 (5m)	-	-0.1~2.5 (5m)
			φ74	0~0.1 (5m) 0~0.16 → 0~2 (10m)	-0.1~0 (5m)	-0.1~0.05 → -0.1~0.1 (5m) -0.1~0.16 (8m) -0.1~0.2 → -0.1~2 (10m)
		PK-6F	φ61	0~0.2 → 0~4 (5m)	-	-0.1~0.2 → -0.1~2.5 (5m)
			(丸型) φ74	0~0.1 (5m) 0~0.16 (10m)	-0.1~0 (5m)	-0.1~0.05 → -0.1~0.1 (5m) -0.1~0.16 (8m)
		PK-6F	φ61	0~0.2 → 0~2 (5m)	-	-0.1~0.2 → -0.1~2 (5m)
			(花びら) φ74	0~0.1 (5m) 0~0.16 (10m)	-0.1~0 (5m)	-0.1~0.05 → -0.1~0.1 (5m) -0.1~0.16 (8m)
		PS-F	φ34.5	0~0.2 → 0~3 (-)	-	-0.1~0.3 → -0.1~2.5 (-)
			φ47	0~0.1 → 0~3 (-)	-0.1~0 (-)	-0.1~0.05 → -0.1~2.5 (-)
	挟み 込み	PK-5	φ74	0~0.1 (5m) 0~0.16 → 0~4 (10m)	-0.1~0 (5m)	-0.1~0.05 → -0.1~0.1 (5m) -0.1~0.16 (8m) -0.1~0.2 → -0.1~2.5 (10m)
			φ38.5	0~0.5 → 0~4 (-)	-	-
		PK-6	φ50	0~0.2 → 0~4 (-)	-	-
			φ61	0~0.2 → 0~1 (5m)	-	-0.1~0.2 → -0.1~1 (5m)
		PK-8F	φ61	0~0.2 → 0~1 (5m)	-	-0.1~0.2 → -0.1~1 (5m)
			φ74	0~0.1 (5m) 0~0.16 (10m)	-0.1~0 (5m)	-0.1~0.05 → -0.1~0.16 (5m)

隔膜装置形状区分

● 隔膜部 ねじ式 ダイアフラム溶接タイプ

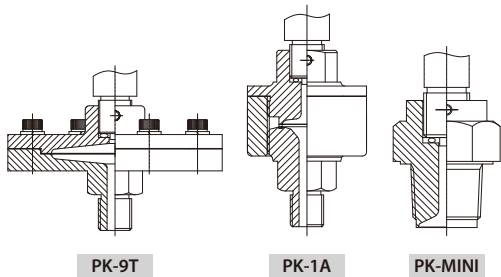

● 隔膜部 ねじ式 ダイアフラム挟み込みタイプ

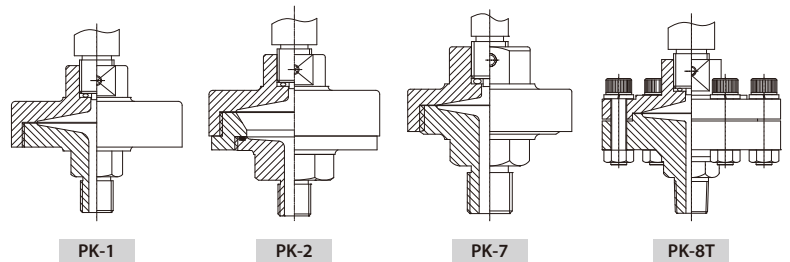

● 隔膜部 フランジ式 ダイアフラム溶接タイプ

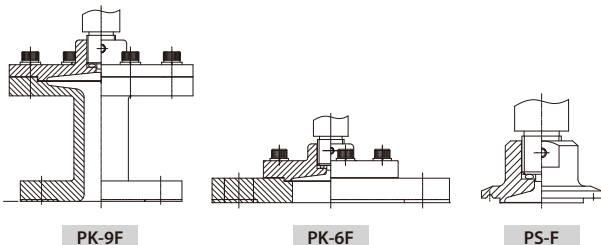

● 瞬間過大圧や脈動圧を防ぐ緩衝装置

● 受圧部温度が指示部に影響を与えないようにする装置

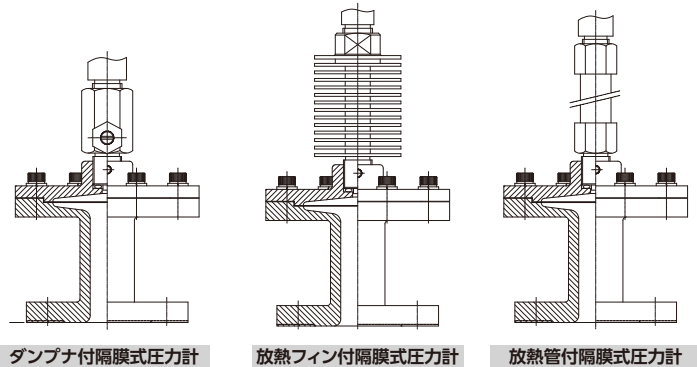

● 隔膜部 フランジ式 ダイアフラム挟み込みタイプ

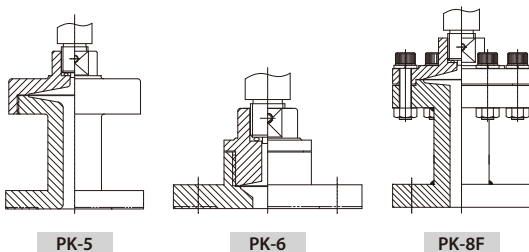

圧力計指示部

項目		内容				
仕様	品名	密閉形圧力計 防滴構造を必要とする環境用			ファーストゲージ スタンダードタイプ	
	型式	MPP	MPK	MPG	FTP	
	外観					
	大きさ	φ75 φ100	φ75 φ100 φ150	φ60 φ75 φ100	φ60 φ75 φ100	
	圧力レンジ (MPa)	圧力	0~0.1 → 0~40	0~0.1 → 0~40	0~0.1 → 0~40	0~0.1 → 0~40
		真空	-0.1~0	-0.1~0	-0.1~0	-0.1~0
連成		-0.1~0.1 → 0.1~2.5	-0.1~0.1 → 0.1~2.5	-0.1~0.1 → 0.1~2.5	-0.1~0.1 → 0.1~2.5	
材質	接続部	一般用途	C3604BD	C3604BD	C3604BD	C3604BD
		耐食用途	SUS316	SUS316	SUS316	SUS316
	ブルドン管	一般用途	C2680TW(SUS316)	C2680TW(SUS316)	C2680TW(SUS316)	C2680TW(SUS316)
		耐食用途	SUS316	SUS316	SUS316	SUS316
	ケース	材質	樹脂	アルミ	アルミ	樹脂
		塗装	黒色	黒塗装	黒塗装	黒色
性能	保護等級(相当)	IP-54	IP-54	IP-54	IP-33	
	精度	±1.6%F.S.(23℃±10℃) ※但しダイアフラム樹脂単体の場合は除く				
隔膜適合機種	ねじ式	PK-1 PK-1A PK-2 PK-7 PK-8T PK-9T PK-MINI				
	フランジ式	PK-5 PK-6 PK-6F PK-8F PK-9F PS-F(型式 USK GRSのみ製作可能)				

項目		内容					
仕様	品名	グリセリン入り圧力計 振動環境・脈動媒体対応		タートルゲージ 振動環境・脈動媒体対応		オールステンレス圧力計 腐食性環境用	
	型式	GRK	GRS	TRT	TRP	USK	
	外観						
	大きさ	φ60 φ75 φ100 φ150	φ60 φ75 φ100	φ60 φ75 φ100	φ60 φ75 φ100	φ75 φ100	
	圧力レンジ (MPa)	圧力	0~0.1 → 0~40	0~0.1 → 0~40	0~0.2 → 0~40	0~0.2 → 0~40	0~0.1 → 0~40
		真空	-0.1~0	-0.1~0	-	-	-0.1~0
連成		-0.1~0.1 → 0.1~2.5	-0.1~0.1 → 0.1~2.5	-0.1~0.2 → 0.1~2.5	-0.1~0.2 → 0.1~2.5	-0.1~0.1 → 0.1~2.5	
材質	接続部	一般用途	C3604BD	C3604BD	C3604BD	-	
		耐食用途	SUS316	SUS316	SUS316	SUS316	
	ブルドン管	一般用途	C2680TW(SUS316)	C2680TW(SUS316)	C2680TW(SUS316)	C2680TW(SUS316)	-
		耐食用途	SUS316	SUS316	SUS316	SUS316	SUS316
	ケース	材質	アルミ	ステンレス	鉄	樹脂	SUS304
		塗装	ホーニング仕上げ	ホーニング仕上げ	黒塗装	黒色	電解研磨
性能	保護等級(相当)	IP-56	IP-56	IP-30	IP-33	IP-43	
	精度	±1.6%F.S.(23℃±10℃) ※但しダイアフラム樹脂単体の場合は除く					
隔膜適合機種	ねじ式	PK-1 PK-1A PK-2 PK-7 PK-8T PK-9T PK-MINI					
	フランジ式	PK-5 PK-6 PK-6F PK-8F PK-9F PS-F(型式 USK GRSのみ製作可能)					

隔膜式圧力計 指示部寸法図

●MPP 密閉形圧力計

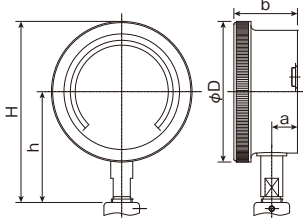

大きさ	D	a	b	h	H
75	90	20	48	62	107
100	115	21	51.5	89	146.5

●MPK 密閉形圧力計

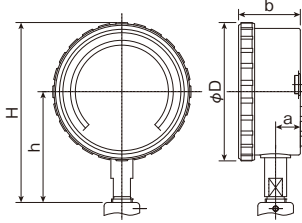

大きさ	D	a	b	h	H
75	90	20	49	62	107
100	112	20	50	89	145
150	156	19	55	109	187

●MPG 密閉形圧力計

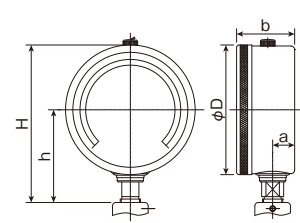

大きさ	D	a	b	h	H
60	65	16	40	48.5	81
75	81	17.5	43	61.5	102
100	106	18	47	76	129

●FTP ファーストゲージ

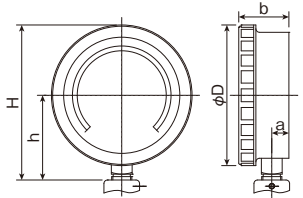

大きさ	D	a	b	h	H
60	67.5	12.5	32	45	79
75	89	14	40	56	100
100	115	14	41	68	125.5

●GRK グリセリン入り圧力計

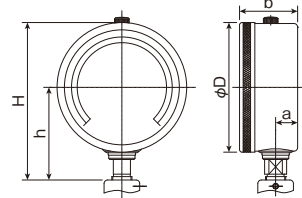

大きさ	D	a	b	h	H
60	65	16	40	48.5	81
75	81	17.5	43	61.5	102
100	106	18	47	76	129

●GRS グリセリン入り圧力計

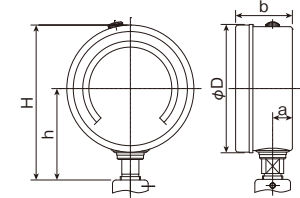

大きさ	D	a	b	h	H
60	63.5	13	38	48.5	80.5
75	79.5	14	41	61.5	101.5
100	104	16	44.5	76	128

●TRT タートルゲージ

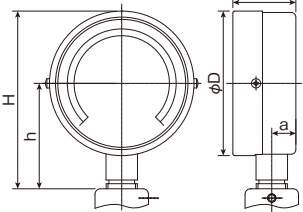

大きさ	D	a	b	h	H
60	63	14	32.5	45.5	77
75	76	13	34	56	95
100	103	13	36.5	68.5	120

●TRP タートルゲージ

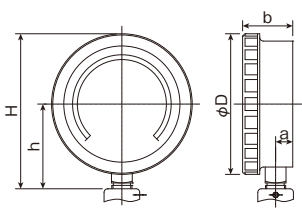

大きさ	D	a	b	h	H
60	67.5	12.5	32	46	80
75	89	14	42	56	100.5
100	115	14	41	68	125.5

●USK オールステンレス圧力計

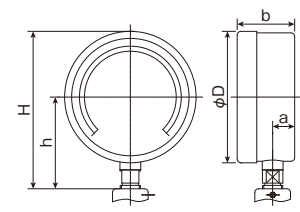

大きさ	D	a	b	h	H
75	83	16.5	42	61	102.5
100	107.5	18.5	48	76	130

微圧計指示部



項目		内容		
仕様	品名	微圧計パイオネットケース 50kPa以下の微圧測定用	金属密閉型微圧計 50kPa以下の微圧測定用	
	型式	BAN	BAS	
	外観			
	大きさ	φ75 φ100	φ100	
	圧力レンジ (MPa)	圧力 0~20 → 0~50 真空 -20~0 → 50~0 連成 -10~10 → -25~25	0~20 30 - -10~10 → -15~15	
材質	接続部	一般用途 SUS304 耐食用途 -	- SUS316	
	チャンパー	一般用途 C5191P 耐食用途 -	- SUS316	
	ケース	材質	ステンレス	ステンレス
		塗装	-	電解研磨
性能	保護等級(相当)	IP-30	IP-32	
	精度	±2.5%F.S. (23°C±5°C)		
隔膜適合機種	ねじ式	PK-1 PK-2 PK-8T PK-9T		
	フランジ式	PK-5 PK-6F PK-8F PK-9F		

接点付指示部

項目		内容				
仕様	品名	マイクロスイッチ接点付圧力計		圧力スイッチ		
	型式	SMK	SMP	DK-F8	DK-F5	
	外観					
	大きさ	φ100 φ150(B形)	φ100(B形)	-		
	圧力レンジ (MPa)	圧力	0~0.1 → 0~40	0~0.1 → 0~40	0~0.1 → 0~5	
		真空	-0.1~0	-0.1~0	-0.1~0	
連成		-0.1~0.1 → -0.1~2.5	-0.1~0.1 → -0.1~2.5	-		
材質	接続部	一般用途	C3771BD(C3604BD)	C3771BD	C3771BD	
		耐食用途	SUS316	SUS316	-	
	ブルドン管	一般用途	C2680TW(SUS316)	C2680TW(SUS316)	C2700T	
		耐食用途	SUS316	SUS316	-	
	ケース	材質	アルミ	PBT樹脂	AC7Z	
		塗装	黒塗装	黒色	マンセル7.5BG7/2	
接点形式	H(上限) L(下限) HL(上下限) HH(上上限) LL(下下限)			H(上限) L(下限)		
性能	保護等級(相当)	IP-54	IP-54	IP-55		
	精度	±1.6%F.S.(23℃±10℃) PK-MINI±2.5%F.S.(23℃±5℃) ※但しダイアフラム樹脂単体の場合は除く			±2.5%F.S.(23℃±5℃)	
隔膜適合機種	ねじ式	PK-1 PK-1A PK-2 PK-8T PK-9T PK-MINI				
	フランジ式	PK-5 PK-6F PK-8F PK-9F PS-F				





項目		内容			
仕様	品名	コンタクト接点付圧力計			
	型式	SCK	SCP	SCS	
	外観				
	大きさ	φ75 φ100 φ150	φ75 φ100	φ75 φ100	
	圧力レンジ (MPa)	圧力	0~0.1 → 0~40	0~0.1 → 0~40	0~0.1 → 0~40
		真空	-0.1~0	-0.1~0	-0.1~0
連成		-0.1~0.1 → -0.1~2.5	-0.1~0.1 → -0.1~2.5	-0.1~0.1 → -0.1~2.5	
材質	接続部	一般用途	C3771BD	C3771BD	-
		耐食用途	SUS316	SUS316	SUS316
	ブルドン管	一般用途	C2680TW(SUS316)	C2680TW(SUS316)	-
		耐食用途	SUS316	SUS316	SUS316
	ケース	材質	アルミ	樹脂	SUS304
		塗装	黒塗装	黒色	電解研磨
接点形式	H(上限) L(下限) HL(上下限)				
性能	保護等級(相当)	IP-54	IP-54	IP-43	
	精度	±1.6%F.S.(23℃±10℃) PK-MINI±2.5%F.S.(23℃±5℃) ※但しダイアフラム樹脂単体の場合は除く			
隔膜適合機種	ねじ式	PK-1 PK-1A PK-2 PK-8T PK-9T PK-MINI			
	フランジ式	PK-5 PK-6F PK-8F PK-9F PS-F			

隔膜部 ねじ式 ダイアフラム溶接タイプ



項目		内容			
仕様	型式	PK-9T 溶接式タイプ		PK-1A 高圧用タイプ	PK-MINI 高粘度媒体用
	外観				
	ダイアフラム径	φ61	φ74	φ28	R3/4 φ23 R1" φ28
	大きさ	φ75 φ100 φ150		φ60 φ75 φ100	φ60 φ75 φ100
	接続ねじ	G 1/4B 3/8B 1/2B 3/4B 1"B		G 1/4B 3/8B 1/2B	R3/4 1"
		R 1/4 3/8 1/2 3/4 1"		R 1/4 3/8 1/2	
圧力レンジ (MPa)	圧力	0~2.5 → 0~6	0~0.1 → 0~2	0~4 → 0~60	0~0.5 → 0~40 0~0.25 → 0~40
	真空	-	-0.1~0	-	-
	連成	-0.1~2.5	-0.1~0.05 → -0.1~2	-	-
材質	上フランジ材質	S25Cクロムメッキ(標準) SUS304 SUS316		SUS304	-
	下フランジ	SUS316(標準) SUS316L ハステロイC チタン		SUS316	SUS316
	ダイアフラム(※1)	SUS316L(標準) タンタル ハステロイC チタン SUS+PFAコーティング SUS+FEPコーティング SUS+ゴムライニング		SUS316L	SUS316L
	締付ボルト	SUS304		-	-
	ガスケット	PTFE(標準) FEP FKM		-	-
	封入液	シリコン(標準) プロピレン ダイフロイル グリセリン(真空、連成製作不可)			

(※1)PK-9T SUS316L膜は溶接タイプその他は張り合せ膜になります

隔膜部 ねじ式 ダイアフラム挟み込みタイプ



項目		内容				
仕様	型式	PK-1 標準タイプ	PK-2 可掃式タイプ	PK-7 小形用タイプ	PK-8T 樹脂用タイプ	
	外観					
	ダイアフラム径	φ74	φ74	φ50	φ61 φ74	
	大きさ	φ75 φ100 φ150	φ75 φ100 φ150	φ60 φ75	φ75 φ100 φ150	
	接続ねじ	G 1/4B 3/8B 1/2B 3/4B 1"B		G 1/4B 3/8B 1/2B	G 1/4B 3/8B 1/2B	R 3/8 1/2 3/4 1
		R 1/4 3/8 1/2 3/4 1"		R 1/4 3/8 1/2	R 1/4 3/8 1/2	
圧力レンジ (MPa)	圧力	0~0.1 → 0~4	0~0.1 → 0~4	0~0.2 → 0~4	0~0.2 → 0~1 0~0.1、0~0.16	
	真空	-0.1~0	-	-	-	-0.1~0
	連成	-0.1~0.05 → -0.1~2.5	-0.1~0.05 → -0.1~2.5	-0.1~0.2 → -0.1~2.5	-0.1~0.2 → -0.1~1	-0.1~0.05 → -0.1~0.16
材質	上フランジ材質	S25Cクロムメッキ(標準) SUS304 SUS316			S25Cクロムメッキ(標準) SUS304 SUS316 PVC HT-PVC P.P PTFE	
	下フランジ	SUS304(標準) SUS316 SUS316L	SUS316		PVC(標準) HT-PVC P.P PTFE	
	ダイアフラム	SUS316L(標準) PTFE タンタル ハステロイC チタン SUS+PFAコーティング SUS+FEPコーティング			PTFE(標準) タンタル ハステロイC チタン SUS+PFAコーティング SUS+FEPコーティング SUS+ゴムライニング	
	締付ボルト	-			SUS304(標準) チタン PVC	
	ガスケット	PTFE(標準) FEP			PTFE(標準) FEP FKM	
	封入液	シリコン(標準) プロピレン ダイフロイル グリセリン(真空、連成製作不可)				

隔膜部 フランジ式 ダイアフラム溶接タイプ

項目		内容					
仕様	型式	PK-9F		PK-6F(丸型)		PK-6F(花びら)	
		溶接式タイプ		1枚フランジ溶接式タイプ		1枚フランジ溶接式タイプ	
	外観						
	ダイアフラム径	φ61	φ74	φ61	φ74	φ61	φ74
	大きさ	φ75 φ100 φ150		φ75 φ100 φ150		φ75 φ100 φ150	
	接続ねじ	全てのフランジ径に対応		JIS10k50A以上	JIS10k65A以上	JIS10k40A	JIS10k50A
	圧力レンジ (MPa)	圧力	0~2.5 → 0~6	0~0.1 → 0~2	0~0.2 → 0~4	0~0.1, 0~0.16	0~0.2 → 0~2
真空		-	-0.1~0	-	-0.1~0	-	-0.1~0
連成		-0.1~2.5	-0.1~0.05 → -0.1~2	-0.1~0.2 → -0.1~2.5	-0.1~0.05 → -0.1~0.16	-0.1~0.2 → -0.1~2	-0.1~0.05 → -0.1~0.16
材質	上フランジ材質	S25Cクロムメッキ(標準) SUS304 SUS316		SUS304(標準) SUS316			
	下フランジ	SUS316(標準) SUS316L ハステロイC チタン SUS+PFAコーティング SUS+FEPコーティング SS+ガラスライニング SUS+PTFEライニング		SUS316(標準) SUS316L ハステロイC チタン			
	ダイアフラム(※1)	SUS316L(標準) タンタル ハステロイC チタン SUS+PFAコーティング SUS+FEPコーティング SUS+ゴムライニング					
	締付ボルト	SUS304					
	ガスケット	PTFE(標準) FEP FKM					
	封入液	シリコン(標準) プロピレン ダイフロイル グリセリン(真空、連成製作不可)					

(※1)PK-9F SUS316L膜は溶接タイプその他は張り合せ膜になります

隔膜部 フランジ式 ダイアフラム挟み込みタイプ

項目		内容					
仕様	型式	PK-5		PK-6		PK-8F	
		フランジ式標準タイプ		1枚フランジ式タイプ		樹脂用タイプ	
	外観						
	ダイアフラム径	φ74		φ38.5		φ61	φ74
	大きさ	φ75 φ100 φ150		φ75 φ100 φ150		φ75 φ100 φ150	
	接続ねじ	全てのフランジ径に対応		JIS10k15A以上	JIS10k25A以下	全てのフランジ径に対応	
	圧力レンジ (MPa)	圧力	0~0.1 → 0~4		0~0.5 → 0~4		0~0.2 → 0~1
真空		-0.1~0		-		-	-0.1~0
連成		-0.1~0.05 → -0.1~2.5		-		-0.1~0.2 → -0.1~1	-0.1~0.05 → -0.1~0.16
材質	上フランジ材質	S25Cクロムメッキ(標準) SUS304 SUS316		SUS304(標準) SUS316		S25Cクロムメッキ(標準) SUS304 SUS316 PVC HT-PVC P.P	
	下フランジ	SUS304(標準) SUS316 SUS+PFAコーティング SUS+FEPコーティング		SUS304(標準) SUS316		PVC(標準) HT-PVC P.P PTFE	
	ダイアフラム	SUS316L(標準) PTFE タンタル ハステロイC チタン SUS+PFAコーティング SUS+FEPコーティング				PTFE(標準) タンタル ハステロイC チタン SUS+PFAコーティング SUS+FEPコーティング SUS+ゴムライニング	
	締付ボルト	-				SUS304(標準) チタン PVC	
	ガスケット	PTFE(標準) FEP				PTFE(標準) FEP FKM	
	封入液	シリコン(標準) プロピレン ダイフロイル グリセリン(真空、連成製作不可)					

隔膜部 サニタリ式

項目		内容			
仕様	型式	PS-F ヘルールタイプ			
	外観				
	ダイヤフラム径	φ34.5	φ47	φ61	
	大きさ	φ75 φ100	φ75 φ100	φ75 φ100	
	接続ねじ	1S 1.5S	2S 2.5S	3S	
	圧力レンジ (MPa)	圧力	0~0.3 → 0~3	0~0.1 → 0~3	0~0.1 → 0~3
		真空	-	-0.1~0	-0.1~0
連成		-0.1~0.3 → -0.1~2.5	-0.1~0.1 → -0.1~2.5	-0.1~0.1 → -0.1~2.5	
材質	上フランジ材質	-			
	下フランジ	SUS316 (標準) SUS316L SUS316L+EP処理			
	ダイヤフラム	SUS316L (標準) SUS316L+EP処理 SUS+PFAコーティング			
	締付ボルト	-			
	ガスケット	-			
	封入液	プロピレン (標準) シリコン ダイフロイル グリセリン (真空、連成製作不可)			

JISフランジ寸法表

●RFフランジ

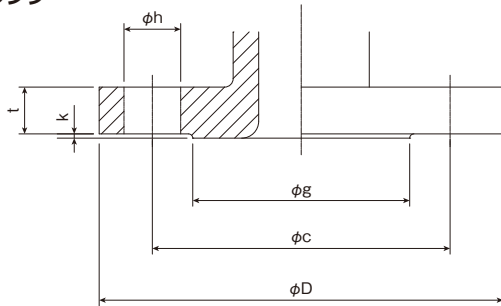

●FFフランジ

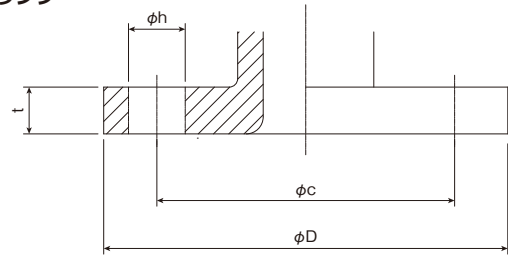

呼び圧力		JIS 10kgf/cm ²					JIS 20kgf/cm ²					JIS 30kgf/cm ²				
呼び径		15A	20A	25A	40A	50A	15A	20A	25A	40A	50A	15A	20A	25A	40A	50A
フランジ寸法	Dφ	95	100	125	140	155	95	100	125	140	155	115	120	130	160	165
	t	12	14	14	16	16	14	16	16	18	18	18	18	20	22	22
	k	1	1	1	2	2	1	1	1	2	2	1	1	1	2	2
	gφ	51	56	67	81	96	51	56	67	81	96	55	60	70	90	105
ボルト径	cφ	70	75	90	105	120	70	75	90	105	120	80	85	95	120	130
	数	4	4	4	4	4	4	4	4	4	8	4	4	4	4	8
	hφ	15	15	19	19	19	15	15	19	19	19	19	19	19	23	19

PK-9T 隔膜式圧力計(ねじ式) ダイアフラム溶接モデル

形番構成

ご希望の際には「指示部型式」及び「隔膜部」の項目を指定してください

タイプ	指示部				隔膜部						
	①指示部型式	②大きさ	③圧カレンジ	④接続部材質	⑤取付部 接続ねじ	⑥接液部材質 下フランジ	⑦ダイアフラム 材質	⑧上フランジ 材質	⑨ガスケット	⑩封入液	⑪締付ボルト
PK-9T	①	②	③	④	⑤	⑥	⑦	⑧	⑨	⑩	SUS304
オプション											
隔測隔膜の場合 リード線の長さ				ダンパー付			放熱フィン付			放熱管付	

指示部	①指示部型式		型式	品名	ケース材質	ケース塗装	製作可能サイズ(大きさ)			
	指示部	①指示部型式	MPP	密閉型圧力計	樹脂	黒色	φ75 φ100			
			MPK		アルミ	黒塗装	φ75 φ100 φ150			
			MPG		アルミ	黒塗装	φ75 φ100			
			FTP	ファーストゲージ	樹脂	黒色	φ75 φ100			
			GRK	グリセリン入り圧力計	アルミ	ホーニング仕上げ	φ75 φ100 φ150			
			GRS		ステンレス	ホーニング仕上げ	φ75 φ100			
			TRT		鉄	黒塗装	φ75 φ100			
			TRP	タートルゲージ 圧力：0~0.2MPa以上 真空：製作不可 連成：-0.1/0.2MPa以上	樹脂	黒色	φ75 φ100			
	USK	オールステンレス製	ステンレス	電解研磨	φ75 φ100					
②大きさ	サイズ									
	3						φ75			
	4						φ100			
	6						φ150			
③圧カレンジ (MPa)	膜径	φ61					φ74			
	圧力	2.5 3 3.5 4 5 6	0.1 0.2 0.25 0.3 0.4 0.5 0.6 0.7 1 1.6 2							
	真空	-					-0.1~0			
	連成	-0.1/2.5	-0.1/0.05	-0.1/0.06	-0.1/0.1	-0.1/0.16	-0.1/0.2	-0.1/0.25	-0.1/0.3	kPa, bar等の単位及び 特殊目盛、色塗り、ロゴマーク、 文字記入等の製作も 可能ですのでご相談ください
		-0.1/0.4	-0.1/0.5	-0.1/0.6	-0.1/0.7	-0.1/1	-0.1/1.6	-0.1/2		
④接続部材質	1	銅合金								
	6	SUS316								
隔膜部	⑤取付部 接続ねじ		G1/4B				R1/4			
			G3/8B				R3/8			
			G1/2B				R1/2			
			G3/4B				R3/4			
			G1" B				R1"			
	⑥接液部材質 下フランジ		SUS316(標準) SUS316L ハステロイC チタン							
	⑦ダイアフラム材質		SUS316L(標準) タンタル ハステロイC チタン SUS+PFAコーティング SUS+FEPコーティング SUS+ゴムライニング ※ダイアフラム材質により狭み込みになります							
	⑧上フランジ材質		S25Cクロムメッキ(標準) SUS304 SUS316 USKオールステンレスの場合、SUS304が標準になります							
	⑨ガスケット		PTFE(標準) FEP FKM							
	⑩封入液		シリコン(標準) プロピレン ダイフロイル グリセリン(真空・連成計製作不可)							
⑪締付ボルト		SUS304								
オプション	隔測タイプ リード線 (最大長さ)		圧力	0~0.1MPa 5m以内 0~0.16MPa→0~2MPa 10m以内 0~2.5MPa→0~6MPa 5m以内	隔測指示部取付高低差 隔膜部より指示部の 取付の上下 限度範囲	0.1MPa 2m 0.16MPa 3m 0.2MPa 4m 0.25MPa 5m 0.3MPa 6m 0.4MPa 8m 0.5~2MPa 10m 2.5~6MPa 5m				
			真空	-0.1~0MPa 5m以内		-0.1MPa 2m				
			連成	-0.1~0.1MPa以下 5m以内 -0.1~0.16MPa以上 8m以内 -0.1~0.2MPa→-0.1~2MPa 10m以内 -0.1~2.5MPa 5m以内		-0.1/0.05,0.06MPa 3m -0.1/0.1MPa 4m -0.1/0.16MPa 5m -0.1/0.2MPa 6m -0.1/0.25MPa 7m -0.1/0.3MPa 8m -0.1/0.4MPa以上 10m				
	ダンパー付		脈動圧やサージ圧がかかる場合ダンパー付がお勧めです 耐久性を延ばすだけでなく指示の読み取りもしやすいです							
放熱フィン付		受圧部温度が高い場合に指示部に温度影響をなるべく与えないようにする装置です								
放熱管付										

PK-9T 外形図

● 隔膜部

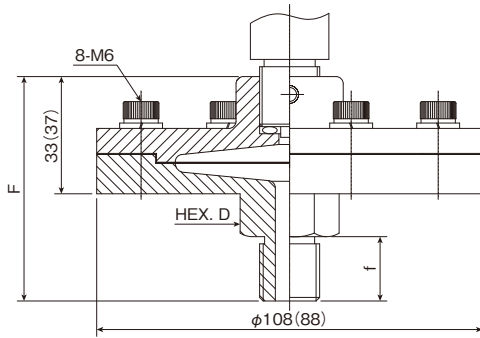

● 隔測隔膜部

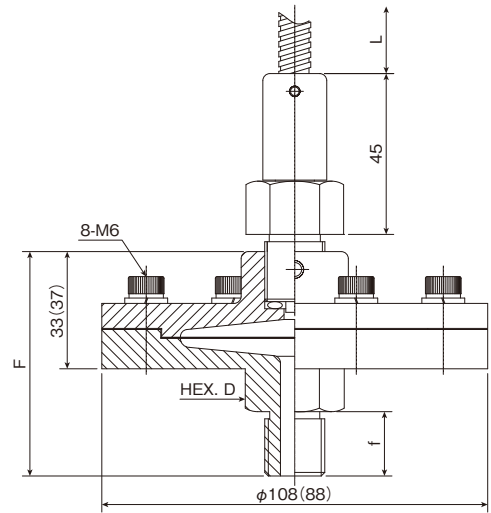

圧力計を配管などから離して設置することが可能で、脈動圧対応や指示部を高温より保護する効果もあります

● ダンプナー付

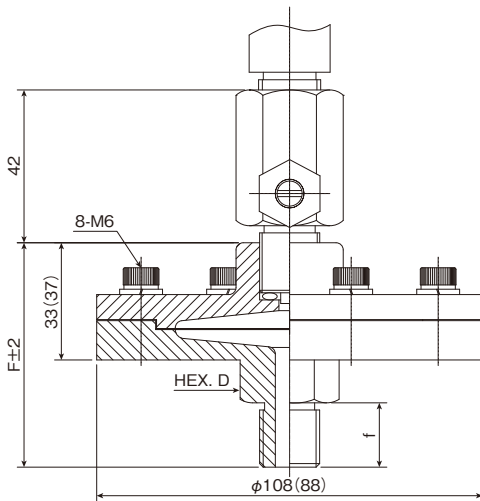

脈動圧やサージ圧がかかる場合ダンプナー付がお勧めです
耐久性を延ばすだけでなく指示の読み取りもしやすいです

● 放熱フィン付

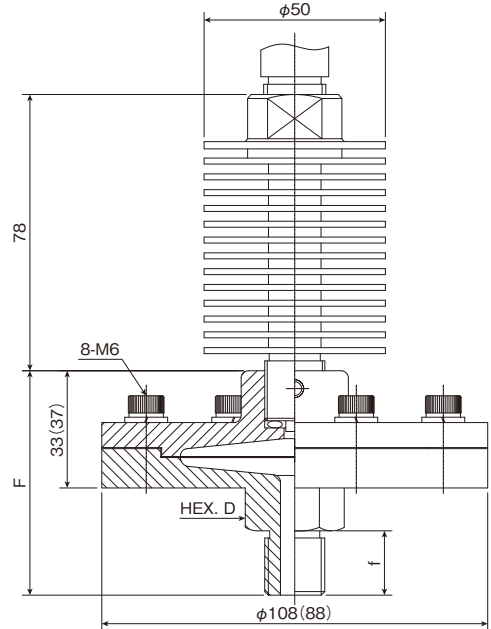

受圧部温度が高温の場合に指示部に温度影響を
なるべく与えないようにする装置です

● 放熱管付

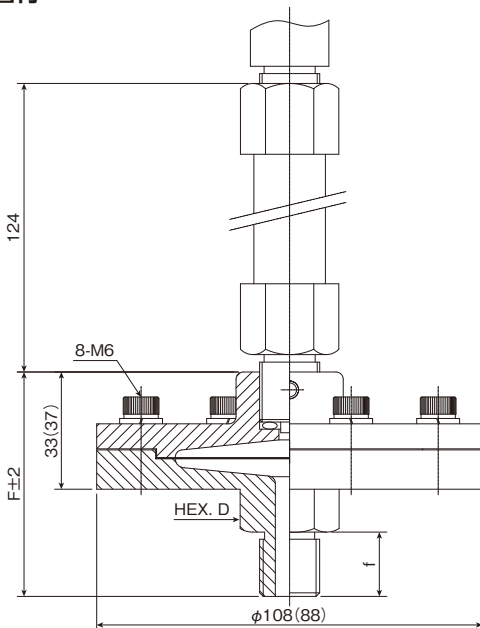

受圧部温度が高温の場合に指示部に温度影響を
なるべく与えないようにする装置です

	f	D	F
1/4	16	24	61
3/8	18	24	63
1/2	20	24	65
3/4	22	29	70
1"	25	35	73

()内寸法は、2.5MPa以上の場合です

PK-1A 隔膜式圧力計(ねじ式) 高圧用モデル

形番構成 ご要望の際には「指示部型式」及び「隔膜部」の項目を指定してください

タイプ	指示部				隔膜部				
	①指示部型式	②大きさ	③圧カレンジ	④接続部材質	⑤取付部 接続ねじ	⑥接液部材質 下フランジ	⑦ダイアフラム 材質	⑧上フランジ 材質	⑨封入液
PK-1A	①	②	③	④	⑤	SUS316	SUS316L	SUS304	⑨
オプション									
隔測隔膜の場合 リード線の長さ				ダンブナー付		放熱フィン付		放熱管付	

指示部	①指示部型式	型式	品名	ケース材質	ケース塗装	製作可能サイズ(大きさ)
		MPP	密閉型圧力計	樹脂	黒色	φ75 φ100
		MPK		アルミ	黒塗装	φ75 φ100 φ150
		MPG		アルミ	黒塗装	φ60 φ75 φ100
		FTP	ファーストゲージ	樹脂	黒色	φ60 φ75 φ100
		GRK	グリセリン入り圧力計	アルミ	ホーニング仕上げ	φ60 φ75 φ100 φ150
		GRS		ステンレス	ホーニング仕上げ	φ60 φ75 φ100
		TRT	タートルゲージ	鉄	黒塗装	φ60 φ75 φ100
		TRP		樹脂	黒色	φ60 φ75 φ100
	USK	オールステンレス製	ステンレス	電解研磨	φ75 φ100	
②大きさ	サイズ					
	2	φ60				
	3	φ75				
	4	φ100				
③圧カレンジ (MPa)	膜径	φ28				
	圧力	4 5 6 7 10 16 20 25 30 35 40 50 60				
	<small>kPa, bar等の単位及び特殊目盛、色塗り、ロゴマーク、文字記入等の製作も可能ですのでご相談ください</small>					
④接続部材質	1	銅合金				
	6	SUS316				
隔膜部	⑤取付部 接続ねじ	G1/4B			R1/4	
		G3/8B			R3/8	
		G1/2B			R1/2	
	⑥接液部材質 下フランジ	SUS316				
	⑦ダイアフラム材質	SUS316L				
	⑧上フランジ材質	SUS304				
⑨封入液	シリコン(標準) プロピレン ダイフロイル グリセリン(真空・連成計製作不可)					
オプション	隔測タイプ リード線(最大長さ)	5m				
	ダンブナー付	脈動圧やサージ圧がかかる場合ダンブナー付がお勧めです 耐久性を延ばすだけでなく指示の読み取りもしやすいです				
	放熱フィン付	受圧部温度が高い場合に指示部に温度影響をなるべく与えないようにする装置です				
	放熱管付					

PK-1A 外形図

● 隔膜部

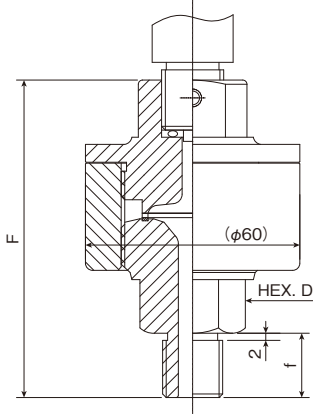

● 隔測隔膜部

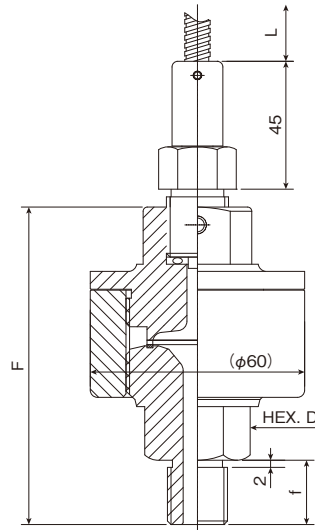

圧力計を配管などから離して設置することが可能で、脈動圧対応や指示部を高温より保護する効果もあります

● ダンプナー付

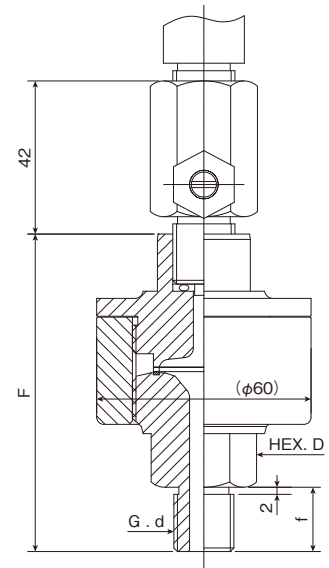

脈動圧やサージ圧がかかる場合ダンプナー付がお勧めです。耐久性を延ばすだけでなく指示の読み取りもしやすいです

● 放熱フィン付

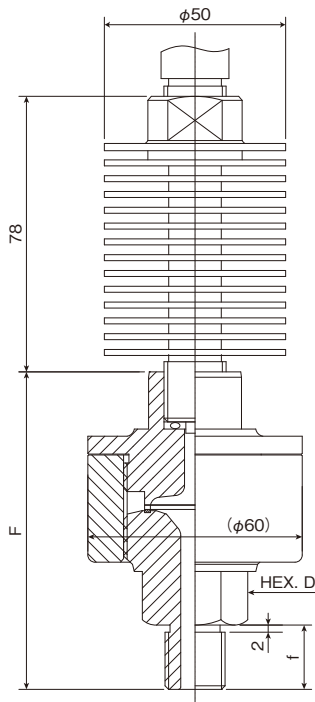

受圧部温度が高温の場合に指示部に温度影響をなるべく与えないようにする装置です

● 放熱管付

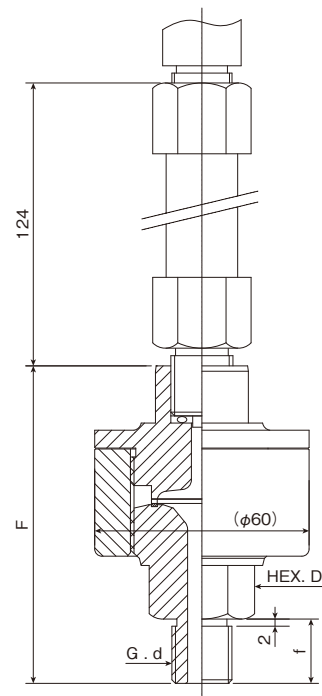

受圧部温度が高温の場合に指示部に温度影響をなるべく与えないようにする装置です

	f	D	F
1/4	16	26	86
3/8	18	26	88
1/2	20	26	90

PK-MINI 隔膜式圧力計(ねじ式) 高粘度流体測定用モデル

形番構成 ご要望の際には「指示部型式」及び「隔膜部」の項目を指定してください

タイプ	指示部				隔膜部			
	①指示部型式	②大きさ	③圧カレンジ	④接続部材質	⑤取付部 接続ねじ	⑥接液部材質 下フランジ	⑦ダイアフラム 材質	⑧封入液
PK-MINI	①	②	③	④	⑤	SUS316	SUS316L	⑧
オプション								
隔測隔膜の場合 リード線の長さ			ダンブナー付	放熱フィン付	放熱管付			

指示部	①指示部型式	型式	品名	ケース材質	ケース塗装	製作可能サイズ(大きさ)
		MPP	密閉型圧力計	樹脂	黒色	φ75 φ100
		MPK		アルミ	黒塗装	φ75 φ100
		MPG		アルミ	黒塗装	φ75 φ100
		FTP	ファーストゲージ	樹脂	黒色	φ60 φ75 φ100
		GRK	グリセリン入り圧力計	アルミ	ホーニング仕上げ	φ60 φ75 φ100
		GRS		ステンレス	ホーニング仕上げ	φ60 φ75 φ100
		TRT	タートルゲージ	鉄	黒塗装	φ60 φ75 φ100
		TRP		樹脂	黒色	φ60 φ75 φ100
		USK	オールステンレス製	ステンレス	電解研磨	φ75 φ100
②大きさ	サイズ					
	2	φ60				
	3	φ75				
	4	φ100				
	③圧カレンジ (MPa)	膜径	φ23(R3/4) φ28(R1*) ()圧力 φ28で製作可能			
圧力		(0.25) (0.3) (0.4) 0.5 0.6 0.7 1 1.6 2 2.5 3 3.5 4 5 6 7 10 16 20 25 30 35 40				
連成		-				
		-0.1/0.4 -0.1/0.5 -0.1/0.6 -0.1/0.7 -0.1/1 -0.1/1.6 -0.1/2 -0.1/2.5				
ねじR3/4 及び 指示部 MPP MPK 製作不可						
kPa, bar等の単位及び特殊目盛、色塗り、ロゴマーク、文字記入等の製作も可能ですのでご相談ください						
④接続部材質	1	銅合金				
	6	SUS316				

隔膜部	⑤取付部 接続ねじ	R3/4(密閉型圧力計 MPP MPK 製作不可)
		R1"
	⑥接液部材質 下フランジ	SUS316
	⑦ダイアフラム材質	SUS316L
⑧封入液	シリコン(標準) プロピレン ダイフロイル グリセリン(真空・連成計製作不可)	

オプション	隔測タイプ リード線(最大長さ)	5m 指示計により制作できないものがあります
	ダンブナー付	脈動圧やサージ圧がかかる場合ダンブナー付がお勧めです 耐久性を延ばすだけでなく指示の読み取りもしやすいです
	放熱フィン付	受圧部温度が高い場合に指示部に温度影響をなるべく与えないようにする装置です
	放熱管付	

● 隔膜部

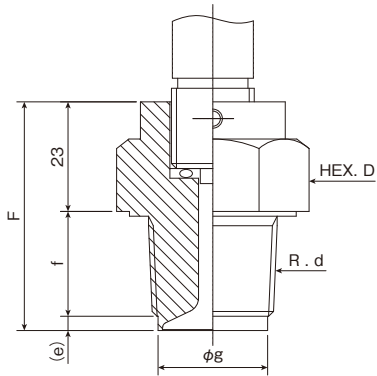

● 隔測隔膜部

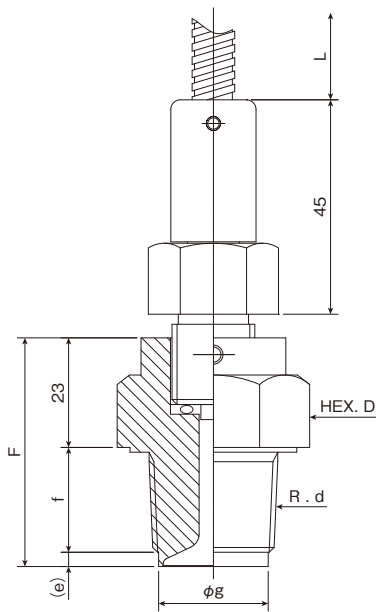

● ダンプナー付

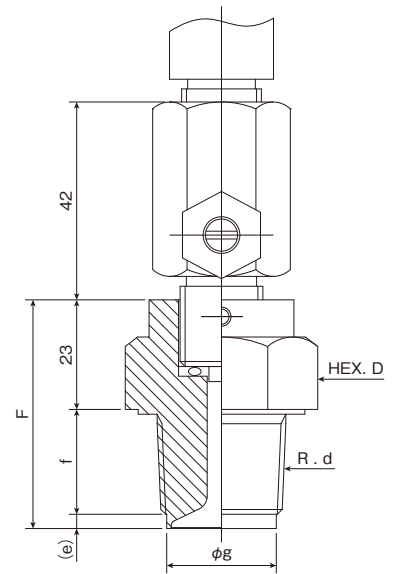

圧力計を配管などから離して設置することが可能で、脈動圧対応や指示部を高温より保護する効果もあります

脈動圧やサージ圧がかかる場合ダンプナー付がお勧めです。耐久性を延ばすだけでなく指示の読み取りもしやすいです

● 放熱フィン付

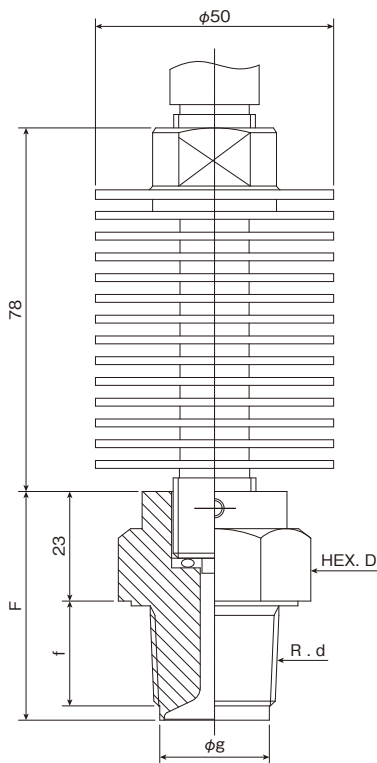

受圧部温度が高温の場合に指示部に温度影響をなるべく与えないようにする装置です

● 放熱管付

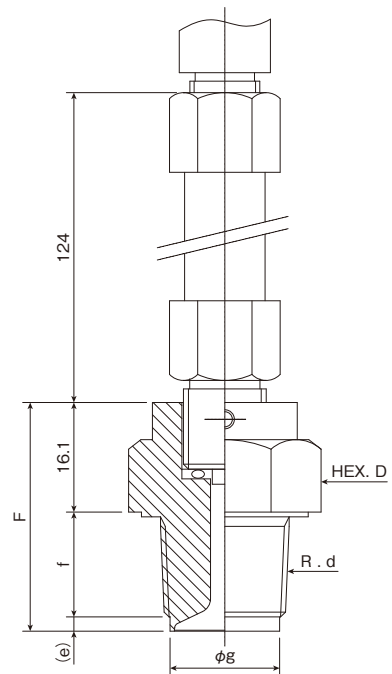

受圧部温度が高温の場合に指示部に温度影響をなるべく与えないようにする装置です

	f	e	g	D	F
3/4	19	3	23	35	45
1	25	4	28	35	52

PK-1 隔膜式圧力計 (ねじ式)

形番構成

ご希望の際には「指示部型式」及び「隔膜部」の項目を指定してください

タイプ	指示部				隔膜部					
	①指示部型式	②大きさ	③圧カレンジ	④接続部材質	⑤取付部 接続ねじ	⑥接液部材質 下フランジ	⑦ダイアフラム 材質	⑧上フランジ 材質	⑨ガスケット	⑩封入液
PK-1	①	②	③	④	⑤	⑥	⑦	⑧	⑨	⑩
オプション										
隔測隔膜の場合 リード線の長さ				ダンブナー付		放熱フィン付		放熱管付		

指示部	①指示部型式	型式	品名	ケース材質	ケース塗装	製作可能サイズ(大きさ)
		MPP	密閉型圧力計	樹脂	黒色	φ75 φ100
		MPK		アルミ	黒塗装	φ75 φ100 φ150
		MPG		アルミ	黒塗装	φ75 φ100
		FTP	ファーストゲージ	樹脂	黒色	φ75 φ100
		GRK	グリセリン入り圧力計	アルミ	ホーニング仕上げ	φ75 φ100 φ150
		GRS		ステンレス	ホーニング仕上げ	φ75 φ100
		TRT		鉄	黒塗装	φ75 φ100
		TRP	タートルゲージ 圧力：0~0.2MPa以上 真空：製作不可 連成：-0.1/0.2MPa以上	樹脂	黒色	φ75 φ100
		USK	オールステンレス製	ステンレス	電解研磨	φ75 φ100
②大きさ	サイズ					
	3	φ75				
	4	φ100				
	6	φ150				
	膜径	φ74				
③圧カレンジ (MPa)	圧力	0.1 0.16 0.2 0.25 0.3 0.4 0.5 0.6 0.7 1 1.6 2 2.5 3 3.5 4				
	真空	-0.1				
	連成	-0.1/0.05 -0.1/0.06 -0.1/0.1 -0.1/0.16 -0.1/0.2 -0.1/0.25 -0.1/0.3				
		-0.1/0.4 -0.1/0.5 -0.1/0.6 -0.1/0.7 -0.1/1 -0.1/1.6 -0.1/2 -0.1/2.5				
	kPa, bar等の単位及び特殊目盛、色塗り、ロゴマーク、文字記入等の製作も可能ですのでご相談ください					
④接続部材質	1	銅合金				
	6	SUS316				

隔膜部	⑤取付部 接続ねじ	G1/4B	R1/4
		G3/8B	R3/8
		G1/2B	R1/2
		G3/4B	R3/4
		G1”B	R1”
	⑥接液部材質 下フランジ	SUS304(標準) SUS316 SUS316L	
	⑦ダイアフラム材質	SUS316L(標準) PTFE タンタル ハステロイC チタン SUS+PFAコーティング SUS+FEPコーティング	
	⑧上フランジ材質	S25Cクロムメッキ(標準) SUS304 SUS316 USKオールステンレスの場合、SUS304が標準になります	
	⑨ガスケット	PTFE(標準) FEP	
	⑩封入液	シリコン(標準) プロピレン ダイフロイル グリセリン(真空・連成計製作不可)	

オプション	隔測タイプ リード線 (最大長さ)	圧力	0~0.1MPa 5m以内 0~0.16MPa以上 10m以内	隔測指示部取付高低差 隔膜部より指示部の 取付の上下 限度範囲	0.1MPa 2m 0.16MPa 3m 0.2MPa 4m 0.25MPa 5m 0.3MPa 6m 0.4MPa 8m 0.5MPa以上 10m
		真空	-0.1~0MPa 5m以内		-0.1MPa 2m
		連成	-0.1~0.1MPa以下 5m以内 -0.1~0.16MPa以上 8m以内 -0.1~0.2MPa→-0.1~2.5MPa 10m以内		-0.1/0.05,0.06MPa 3m -0.1/0.1MPa 4m -0.1/0.16MPa 5m -0.1/0.2MPa 6m -0.1/0.25MPa 7m -0.1/0.3MPa 8m -0.1/0.4MPa以上 10m
	ダンブナー付	脈動圧やサージ圧がかかる場合ダンブナー付がお勧めです 耐久性を延ばすだけでなく指示の読み取りもしやすいです			
放熱フィン付	受圧部温度が高い場合に指示部に温度影響をなるべく与えないようにする装置です				
放熱管付					

● 隔膜部

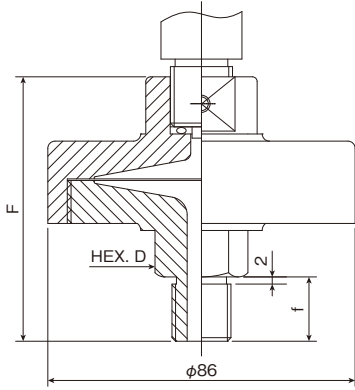

● 隔測隔膜部

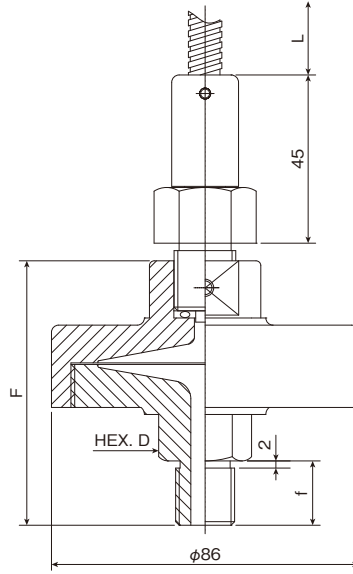

圧力計を配管などから離して設置することが可能で、脈動圧対応や指示部を高温より保護する効果もあります

● ダンプナー付

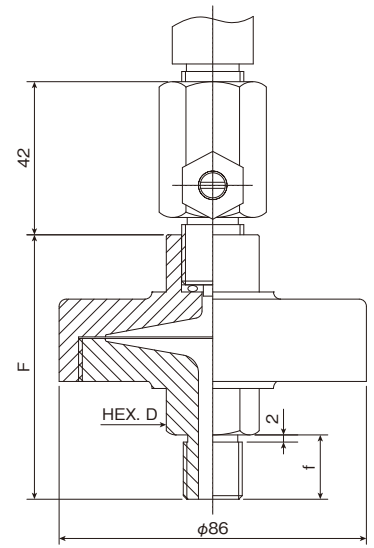

脈動圧やサージ圧がかかる場合ダンプナー付がお勧めです。耐久性を延ばすだけでなく指示の読み取りもしやすいです

● 放熱フィン付

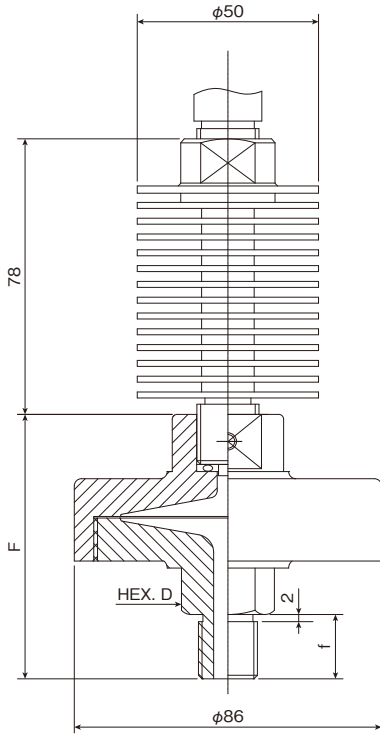

受圧部温度が高温の場合に指示部に温度影響をなるべく与えないようにする装置です

● 放熱管付

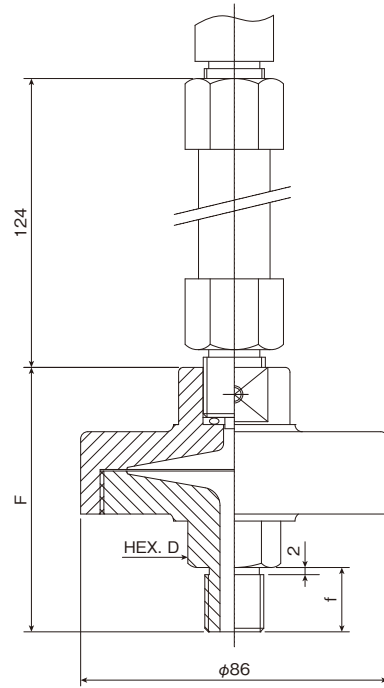

受圧部温度が高温の場合に指示部に温度影響をなるべく与えないようにする装置です

	f	e	g	D	F
3/4	19	3	23	35	45
1	25	4	28	35	52

PK-2 隔膜式圧力計(ねじ式) 可掃式(下フランジ取り外し洗浄可能)

形番構成

ご希望の際には「指示部型式」及び「隔膜部」の項目を指定してください

タイプ	指示部				隔膜部					
	①指示部型式	②大きさ	③圧カレンジ	④接続部材質	⑤取付部 接続ねじ	⑥接液部材質 下フランジ	⑦ダイアフラム 材質	⑧上フランジ 材質	⑨ガスケット	⑩封入液
PK-2	①	②	③	④	⑤	SUS316	⑦	⑧	⑨	⑩
オプション										
隔測隔膜の場合 リード線の長さ				ダンパー付		放熱フィン付		放熱管付		

指示部	①指示部型式	型式	品名	ケース材質	ケース塗装	製作可能サイズ(大きさ)	
		MPP	密閉型圧力計	樹脂	黒色	φ75 φ100	
		MPK		アルミ	黒塗装	φ75 φ100 φ150	
		MPG		アルミ	黒塗装	φ75 φ100	
		FTP	ファーストゲージ	樹脂	黒色	φ75 φ100	
		GRK	グリセリン入り圧力計	アルミ	ホーニング仕上げ	φ75 φ100 φ150	
		GRS		ステンレス	ホーニング仕上げ	φ75 φ100	
		TRT	タートルゲージ 圧力：0~0.2MPa以上 真空：製作不可 連成：-0.1/0.2MPa以上	鉄	黒塗装	φ75 φ100	
		TRP		樹脂	黒色	φ75 φ100	
		USK		オールステンレス製	ステンレス	電解研磨	φ75 φ100
②大きさ	サイズ						
	3						φ75
	4						φ100
	6						φ150
	③圧カレンジ (MPa)	膜径					
圧力		0.1 0.16 0.2 0.25 0.3 0.4 0.5 0.6 0.7 1 1.6 2 2.5 3 3.5 4					
真空							-0.1
連成		-0.1/0.05 -0.1/0.06 -0.1/0.1 -0.1/0.16 -0.1/0.2 -0.1/0.25 -0.1/0.3					
		-0.1/0.4 -0.1/0.5 -0.1/0.6 -0.1/0.7 -0.1/1 -0.1/1.6 -0.1/2 -0.1/2.5					
kPa, bar等の単位及び特殊目盛、色塗り、ロゴマーク、文字記入等の製作も可能ですのでご相談ください							
④接続部材質	1						銅合金
	6						SUS316

隔膜部	⑤取付部 接続ねじ	G1/4B	R1/4
		G3/8B	R3/8
		G1/2B	R1/2
	⑥接液部材質 下フランジ	SUS316	
	⑦ダイアフラム材質	SUS316L(標準) PTFE タンタル ハステロイC チタン SUS+PFAコーティング SUS+FEPコーティング	
	⑧上フランジ材質	S25Cクロムメッキ(標準) SUS304 SUS316 USKオールステンレスの場合、SUS304が標準になります	
⑨ガスケット	PTFE(標準) FEP		
⑩封入液	シリコン(標準) プロピレン ダイフロイル グリセリン(真空・連成計製作不可)		

オプション	隔測タイプ リード線 (最大長さ)	圧力	0~0.1MPa 5m以内 0~0.16MPa以上 10m以内	隔測指示部取付高低差 隔膜部より指示部の 取付の上下 限度範囲	0.1MPa 2m 0.16MPa 3m 0.2MPa 4m 0.25MPa 5m 0.3MPa 6m 0.4MPa 8m 0.5MPa以上 10m
		真空	-0.1~0MPa 5m以内		-0.1MPa 2m
		連成	-0.1~0.1MPa以下 5m以内 -0.1~0.16MPa以上 8m以内 -0.1~0.2MPa→-0.1~2.5MPa 10m以内		-0.1/0.05,0.06MPa 3m -0.1/0.1MPa 4m -0.1/0.16MPa 5m -0.1/0.2MPa 6m -0.1/0.25MPa 7m -0.1/0.3MPa 8m -0.1/0.4MPa以上 10m
	ダンパー付	脈動圧やサージ圧がかかる場合ダンパー付がお勧めです 耐久性を延ばすだけでなく指示の読み取りもしやすいです			
放熱フィン付	受圧部温度が高い場合に指示部に温度影響をなるべく与えないようにする装置です				
放熱管付					

● 隔膜部

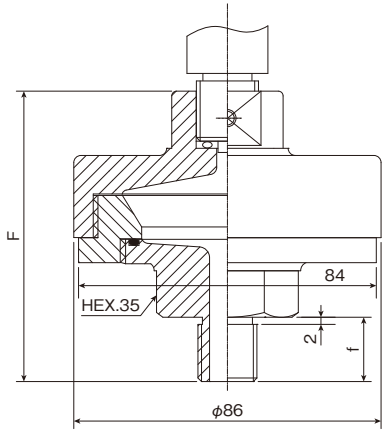

● 隔測隔膜部

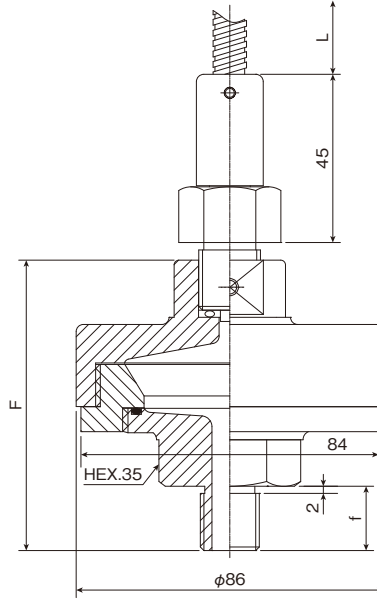

圧力計を配管などから離して設置することが可能で、脈動圧対応や指示部を高温より保護する効果もあります

● ダンプナー付

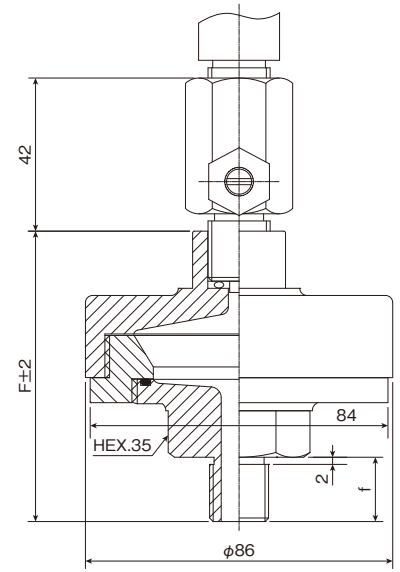

脈動圧やサージ圧がかかる場合ダンプナー付がお勧めです。耐久性を延ばすだけでなく指示の読み取りもしやすいです

● 放熱フィン付

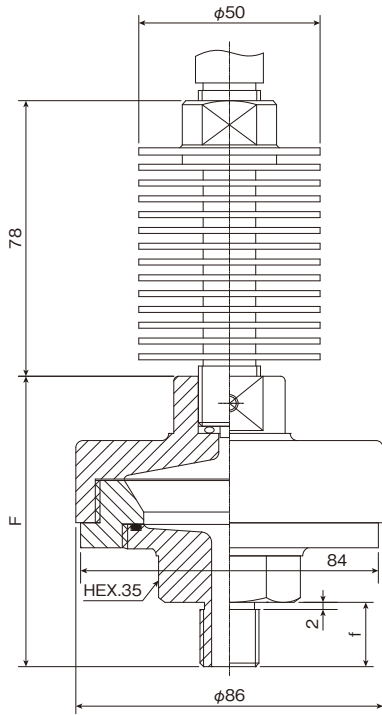

受圧部温度が高温の場合に指示部に温度影響をなるべく与えないようにする装置です

● 放熱管付

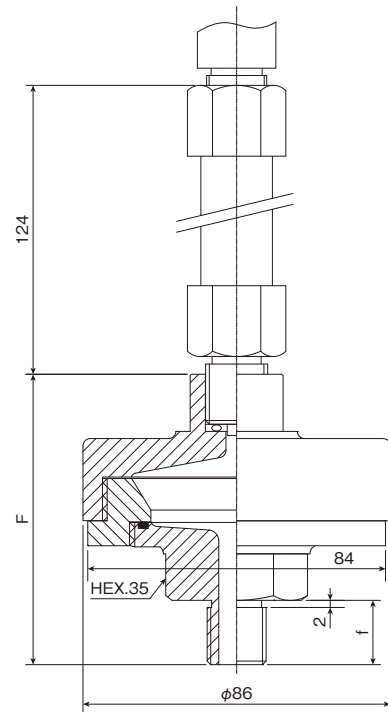

受圧部温度が高温の場合に指示部に温度影響をなるべく与えないようにする装置です

	f	F
1/4	16	78
3/8	18	80
1/2	20	82

PK-7 隔膜式圧力計(ねじ式) 小形圧力計使用モデル

形番構成 ご要望の際には「指示部型式」及び「隔膜部」の項目を指定してください

タイプ	指示部				隔膜部					
	①指示部型式	②大きさ	③圧カレンジ	④接続部材質	⑤取付部 接続ねじ	⑥接液部材質 下フランジ	⑦ダイアフラム 材質	⑧上フランジ 材質	⑨ガスケット	⑩封入液
PK-7	①	②	③	④	⑤	SUS316	⑦	⑧	⑨	⑩
オプション										
隔測隔膜の場合 リード線の長さ				ダンプナー付		放熱フィン付		放熱管付		

	型式	品名	ケース材質	ケース塗装	製作可能サイズ(大きさ)	
	指示部	MPP	密閉型圧力計	樹脂	黒色	φ75
MPK		アルミ		黒塗装	φ75	
MPG		アルミ		黒塗装	φ75	
FTP		ファーストゲージ	樹脂	黒色	φ60 φ75	
GRK		グリセリン入り圧力計	アルミ	ホーニング仕上げ	φ60 φ75	
GRS			ステンレス	ホーニング仕上げ	φ60 φ75	
TRT		タートルゲージ	鉄	黒塗装	φ60 φ75	
TRP			樹脂	黒色	φ60 φ75	
USK		オールステンレス製	ステンレス	電解研磨	φ75	
②大きさ	サイズ					
	2					φ60
	3					φ75
③圧カレンジ (MPa)	膜径					φ50
	圧力	0.2 0.25 0.3 0.4 0.5 0.6 0.7 1 1.6 2 2.5 3 3.5 4				
	連成	-0.1/0.2 -0.1/0.25 -0.1/0.3 -0.1/0.4				
		-0.1/0.5 -0.1/0.6 -0.1/0.7 -0.1/1 -0.1/1.6 -0.1/2 -0.1/2.5				
<small>kPa, bar等の単位及び特殊目盛、色塗り、ロゴマーク、文字記入等の製作も可能ですのでご相談ください</small>						
④接続部材質	1					銅合金
	6					SUS316
隔膜部	⑤取付部 接続ねじ	G1/4B			R1/4	
		G3/8B			R3/8	
		G1/2B			R1/2	
	⑥接液部材質 下フランジ	SUS316				
	⑦ダイアフラム材質	SUS316L(標準) PTFE タンタル ハステロイC チタン SUS+PFAコーティング SUS+FEPコーティング				
	⑧上フランジ材質	S25Cクロムメッキ(標準) SUS304 SUS316 USKオールステンレスの場合、SUS304が標準になります				
⑨ガスケット	PTFE(標準) FEP					
⑩封入液	シリコン(標準) プロピレン ダイフロイル グリセリン(真空・連成計製作不可)					
オプション	隔測タイプ リード線 (最大長さ)	5m	隔測指示部取付高低差 隔膜部より指示部の 取付の上下 限度範囲	圧力: 0.2MPa 4m 0.25MPa以上 5m 連成: 5m		
	ダンプナー付	脈動圧やサージ圧がかかる場合ダンプナー付がお勧めです 耐久性を延ばすだけでなく指示の読み取りもしやすいです				
	放熱フィン付	受圧部温度が高い場合に指示部に温度影響をなるべく与えないようにする装置です				
	放熱管付					

PK-7 外形図

● 隔膜部

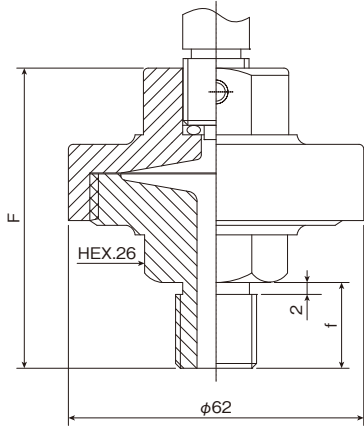

● 隔測隔膜部

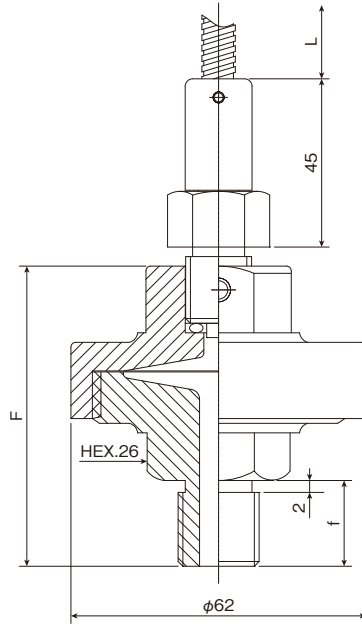

● ダンプナー付

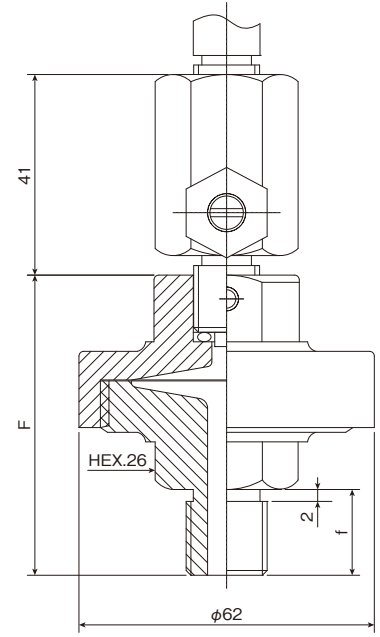

圧力計を配管などから離して設置することが可能で、脈動圧対応や指示部を高温より保護する効果もあります

脈動圧やサージ圧がかかる場合ダンパー付がお勧めです。耐久性を延ばすだけでなく指示の読み取りもしやすいです

● 放熱フィン付

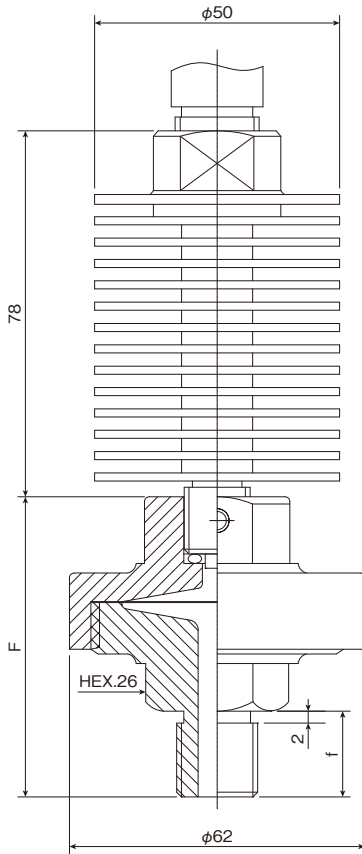

受圧部温度が高温の場合に指示部に温度影響をなるべく与えないようにする装置です

● 放熱管付

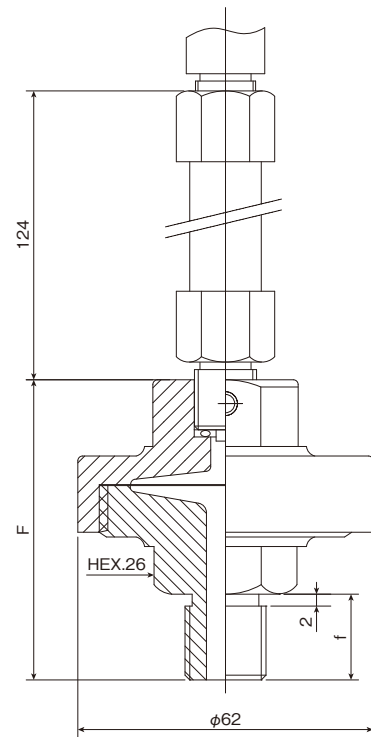

受圧部温度が高温の場合に指示部に温度影響をなるべく与えないようにする装置です

	f	F
1/4	16	67
3/8	18	69
1/2	20	71

PK-8T 隔膜式圧力計(ねじ式) 樹脂モデル

形番構成

ご希望の際には「指示部型式」及び「隔膜部」の項目を指定してください

タイプ	指示部				隔膜部						
	①指示部型式	②大きさ	③圧カレンジ	④接続部材質	⑤取付部 接続ねじ	⑥接液部材質 下フランジ	⑦ダイアフラム 材質	⑧上フランジ 材質	⑨ガスケット	⑩封入液	⑪締付ボルト
PK-8T	①	②	③	④	⑤	⑥	⑦	⑧	⑨	⑩	⑪
オプション											
隔測隔膜の場合 リード線の長さ						ダンプナー付					

指示部	①指示部型式	型式	品名	ケース材質	ケース塗装	製作可能サイズ(大きさ)	
		MPP	密閉型圧力計	樹脂	黒色	φ75 φ100	
		MPK		アルミ	黒塗装	φ75 φ100 φ150	
		MPG		アルミ	黒塗装	φ75 φ100	
		FTP	ファーストゲージ	樹脂	黒色	φ75 φ100	
		GRK	グリセリン入り圧力計	アルミ	ホーニング仕上げ	φ75 φ100 φ150	
		GRS		ステンレス	ホーニング仕上げ	φ75 φ100	
		TRT	タートルゲージ 圧力：0~0.2MPa以上 真空：製作不可 連成：-0.1/0.2MPa以上	鉄	黒塗装	φ75 φ100	
		TRP		樹脂	黒色	φ75 φ100	
		USK	オールステンレス製	ステンレス	電解研磨	φ75 φ100	
②大きさ	サイズ						
	3	φ75					
	4	φ100					
	6	φ150					
③圧カレンジ (MPa)	膜径	φ74			φ61		
	圧力	0.1 0.16			0.2 0.25 0.3 0.4 0.5 0.6 0.7 1		
	真空	-0.1			-		
	連成	-0.1/0.05 -0.1/0.06			-0.1/0.2 -0.1/0.25 -0.1/0.3 -0.1/0.4 -0.1/0.5		
		-0.1/0.1 -0.1/0.16			-0.1/0.6 -0.1/0.7 -0.1/1		
kPa, bar等の単位及び特殊目盛、色塗り、ロゴマーク、文字記入等の製作も可能ですのでご相談ください							
④接続部材質	1	銅合金					
	6	SUS316					

隔膜部	⑤取付部 接続ねじ	R3/8
		R1/2
		R3/4
		R1"
	⑥接液部材質 下フランジ	PVC(標準) HT-PVC P.P PTFE
	⑦ダイアフラム材質	PTFE(標準) タンタル ハステロイC チタン SUS+PFAコーティング SUS+FEPコーティング SUS+ゴムライニング
	⑧上フランジ材質	S25Cクロムメッキ(標準) SUS304 SUS316 PVC HT-PVC P.P USKオールステンレスの場合、SUS304が標準になります
	⑨ガスケット	PTFE(標準) FEP FKM
⑩封入液	シリコン(標準) プロピレン ダイフロイル グリセリン(真空・連成計製作不可)	
⑪締付ボルト	SUS304(標準) チタン PVC	

オプション	隔測タイプ リード線 (最大長さ)	圧力	0~0.1MPa 5m以内 0~0.16MPa 10m以内 0~0.2MPa以上	隔測指示部取付高低差 隔膜部より指示部の 取付の上下 限度範囲	0.1MPa 2m 0.16MPa 3m 0.2MPa 4m 0.25MPa以上 5m
		真空	-0.1~0MPa 5m以内		-0.1MPa 2m
		連成	5m以内		-0.1/0.05,0.06MPa 3m -0.1/0.1MPa 4m -0.1/0.16MPa以上 5m
ダンプナー付		脈動圧やサージ圧がかかる場合ダンプナー付がお勧めです 耐久性を延ばすだけでなく指示の読み取りもしやすいです			

PK-8T 外形図

● 隔膜部

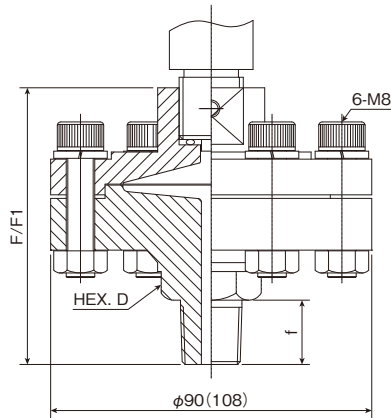

● 隔測隔膜部

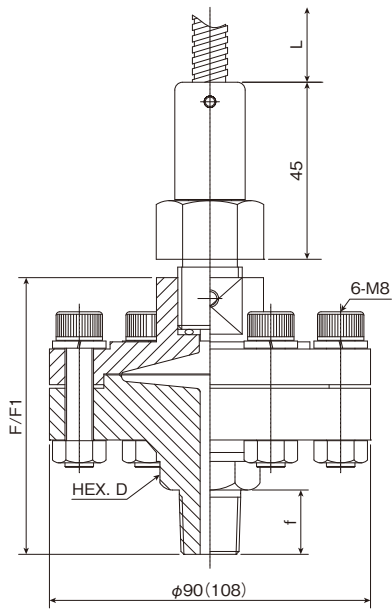

圧力計を配管などから離して設置することが可能で、脈動圧対応や指示部を高温より保護する効果もあります

● ダンパー付

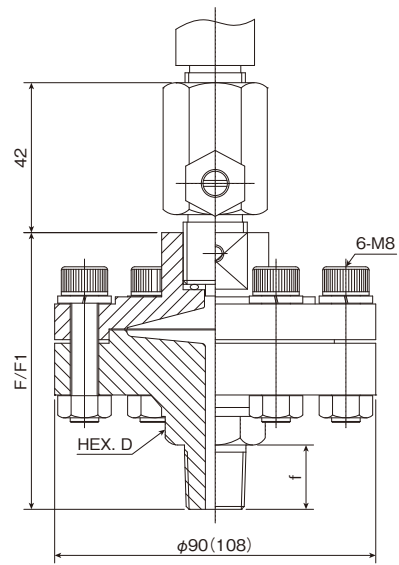

脈動圧やサージ圧がかかる場合ダンパー付がお勧めです
耐久性を延ばすだけでなく指示の読み取りもしやすいです

	f	D	F	F1
1/4	16	24	77	92
3/8	18	24	79	94
1/2	20	24	81	96
3/4	22	27	86	101
1	25	36	92	107

F1は上フランジ樹脂の場合です ()内寸法は、0.16MPa以下の場合です

PK-9F 隔膜式圧力計(フランジ式) ダイアフラム溶接モデル

形番構成 ご要望の際には「指示部型式」及び「隔膜部」の項目を指定してください

タイプ	指示部				隔膜部								
	①指示部型式	②大きさ	③圧力レンジ	④接続部材質	取付部(フランジ)			⑧接液部材質 下フランジ	⑨ダイアフラム 材質	⑩上フランジ 材質	⑪ガスケット	⑫封入液	⑬締付ボルト
					⑤規格	⑥サイズ	⑦形状						
PK-9F	①	②	③	④	⑤	⑥	⑦	⑧	⑨	⑩	⑪	⑫	SUS304
オプション													
隔測隔膜の場合 リード線の長さ				ダンプナー付				放熱フィン付				放熱管付	

指示部	①指示部型式	型式	品名	ケース材質	ケース塗装	製作可能サイズ(大きさ)
		MPP	密閉型圧力計	樹脂	黒色	φ75 φ100
		MPK		アルミ	黒塗装	φ75 φ100 φ150
		MPG		アルミ	黒塗装	φ75 φ100
		FTP	ファーストゲージ	樹脂	黒色	φ75 φ100
		GRK	グリセリン入り圧力計	アルミ	ホーニング仕上げ	φ75 φ100 φ150
		GRS		ステンレス	ホーニング仕上げ	φ75 φ100
		TRT		鉄	黒塗装	φ75 φ100
		TRP		樹脂	黒色	φ75 φ100
	USK	オールステンレス製	ステンレス	電解研磨	φ75 φ100	
②大きさ	サイズ					
	3	φ75				
	4	φ100				
	6	φ150				
③圧力レンジ (MPa)	膜径	φ61	φ74			
	圧力	2.5 3 3.5 4 5 6	0.1 0.2 0.25 0.3 0.4 0.5 0.6 0.7 1 1.6 2			
	真空	—	-0.1~0			
	連成	-0.1/2.5	-0.1/0.05 -0.1/0.06 -0.1/0.1 -0.1/0.16 -0.1/0.2 -0.1/0.25 -0.1/0.3			
			-0.1/0.4 -0.1/0.5 -0.1/0.6 -0.1/0.7 -0.1/1 -0.1/1.6 -0.1/2			
kPa, bar等の単位及び特殊目盛、色塗り、ロゴマーク、文字記入等の製作も可能ですのでご相談ください						
④接続部材質	1	銅合金				
	6	SUS316				

隔膜部	取付部(フランジ) その他の規格、形状も 製作しています	⑤規格	JIS10k		JIS20k		JIS30k	
		⑥サイズ	10A	15A	20A	25A	40A	50A
		⑦形状	RF			FF		
	⑧接液部材質 下フランジ	SUS316(標準) SUS316L ハステロイC チタン SUS+PFAコーティング SUS+FEPコーティング SUS+ガラスライニング SUS+PTFEライニング						
	⑨ダイアフラム材質	SUS316L(標準) タンタル ハステロイC チタン SUS+PFAコーティング SUS+FEPコーティング SUS+ゴムライニング ※ダイアフラム材質により狭み込みになります						
	⑩上フランジ材質	S25Cクロムメッキ(標準) SUS304 SUS316 USKオールステンレスの場合、SUS304が標準になります						
	⑪ガスケット	PTFE(標準) FEP FKM						
	⑫封入液	シリコン(標準) プロピレン ダイフロイル グリセリン(真空・連成計製作不可)						
	⑬締付ボルト	SUS304						

オプション	隔測タイプ リード線 (最大長さ)	圧力	0~0.1MPa 5m以内 0~0.16MPa→0~2MPa 10m以内 0~2.5MPa→0~6MPa 5m以内	隔測指示部取付高低差 隔膜部より指示部の 取付の上下 限度範囲	0.1MPa 2m 0.16MPa 3m 0.2MPa 4m 0.25MPa 5m 0.3MPa 6m 0.4MPa 8m 0.5~2MPa 10m 2.5~6MPa 5m
		真空	-0.1~0MPa 5m以内		-0.1MPa 2m
		連成	-0.1~0.1MPa以下 5m以内 -0.1~0.16MPa以上 8m以内 -0.1~0.2MPa→-0.1~2MPa 10m以内 -0.1~2.5MPa 5m以内		-0.1/0.05,0.06MPa 3m -0.1/0.1MPa 4m -0.1/0.16MPa 5m -0.1/0.2MPa 6m -0.1/0.25MPa 7m -0.1/0.3MPa 8m -0.1/0.4MPa以上 10m
	ダンプナー付	脈動圧やサージ圧がかかる場合ダンプナー付がお勧めです 耐久性を延ばすだけでなく指示の読み取りもしやすいです			
放熱フィン付	受圧部温度が高い場合に指示部に温度影響をなるべく与えないようにする装置です				
放熱管付					

● 隔膜部

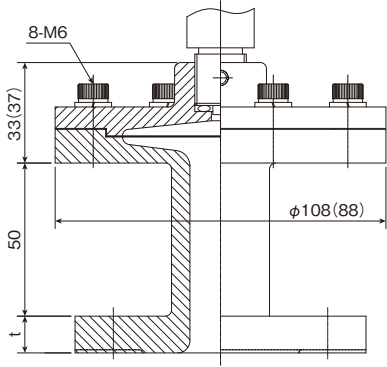

● 隔測隔膜部

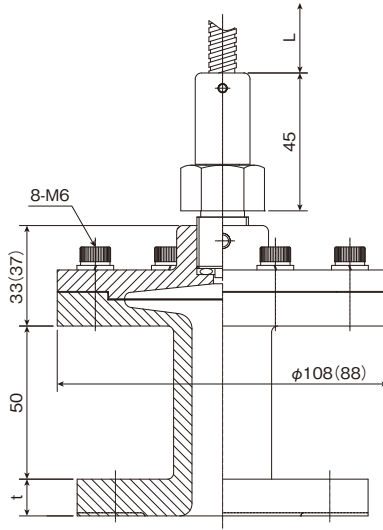

● ダンプナー付

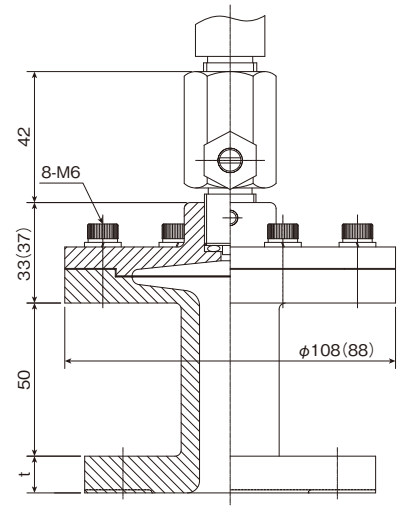

圧力計を配管などから離して設置することが可能で、脈動圧対応や指示部を高温より保護する効果もあります

脈動圧やサージ圧がかかる場合ダンプナー付がお勧めです。耐久性を延ばすだけでなく指示の読み取りもしやすいです

● 放熱フィン付

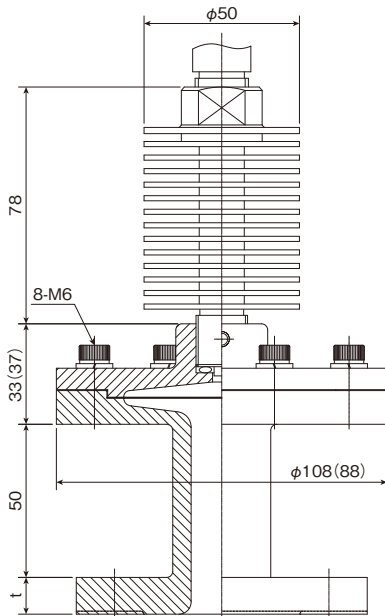

受圧部温度が高温の場合に指示部に温度影響をなるべく与えないようにする装置です

● 放熱管付

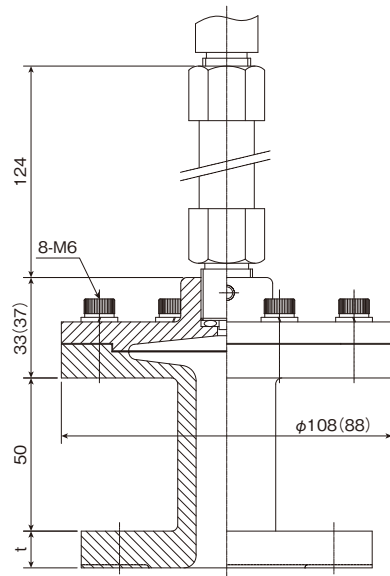

受圧部温度が高温の場合に指示部に温度影響をなるべく与えないようにする装置です

()内寸法は、2.5MPa以上の場合です

PK-6F 隔膜式圧力計(一枚フランジ式) ダイアフラム溶接モデル

形番構成

ご希望の際には「指示部型式」及び「隔膜部」の項目を指定してください

タイプ	指示部				隔膜部								
	①指示部型式	②大きさ	③圧カレンジ	④接続部材質	取付部(フランジ)			⑧接液部材質 下フランジ	⑨ダイアフラム 材質	⑩上フランジ 材質	⑪ガスケット	⑫封入液	⑬締付ボルト
					⑤規格	⑥サイズ	⑦形状						
PK-6F	①	②	③	④	⑤	⑥	⑦	⑧	⑨	SUS304	⑪	⑫	SUS304
オプション	隔測隔膜の場合 リード線の長さ				ダンプナー付			放熱フィン付			放熱管付		

指示部	①指示部型式	型式	品名	ケース材質	ケース塗装	製作可能サイズ(大きさ)	
		MPP	密閉型圧力計	樹脂	黒色	φ75 φ100	
		MPK		アルミ	黒塗装	φ75 φ100 φ150	
		MPG		アルミ	黒塗装	φ75 φ100	
		FTP	ファーストゲージ	樹脂	黒色	φ75 φ100	
		GRK	グリセリン入り圧力計	アルミ	ホーニング仕上げ	φ75 φ100 φ150	
		GRS		ステンレス	ホーニング仕上げ	φ75 φ100	
		TRT		鉄	黒塗装	φ75 φ100	
		TRP	タートルゲージ 圧力：0~0.2MPa以上 真空：製作不可 連成：-0.1/0.2MPa以上	樹脂	黒色	φ75 φ100	
	USK	オールステンレス製	ステンレス	電解研磨	φ75 φ100		
②大きさ	サイズ						
	3	φ75					
	4	φ100					
	6	φ150					
③圧カレンジ (MPa)	フランジ径	JIS10k-40A		JIS10k-50A	J110k-50A以上		J110k-65A以上
	上フランジ形状	花びら		花びら	丸型		丸型
	膜径	φ61		φ74	φ61		φ74
	圧力	0.2 0.25 0.3 0.4 0.5 0.6 0.7 1 1.6 2	0.1 0.16	0.2 0.25 0.3 0.4 0.5 0.6 0.7 1 1.6 2 2.5 3 3.5 4	0.1 0.16		
	真空	-		-0.1	-		-0.1
	連成	-0.1/0.2 -0.1/0.25 -0.1/0.3 -0.1/0.4 -0.1/0.5	-0.1/0.05 -0.1/0.06	-0.1/0.2 -0.1/0.25 -0.1/0.3 -0.1/0.4 -0.1/0.5	-0.1/0.05 -0.1/0.06		
		-0.1/0.6 -0.1/0.7 -0.1/1 -0.1/1.6 -0.1/2	-0.1/0.1 -0.1/0.16	-0.1/0.6 -0.1/0.7 -0.1/1 -0.1/1.6 -0.1/2	-0.1/0.1 -0.1/0.16		
kPa, bar等の単位及び特殊目盛、色塗り、ロゴマーク、文字記入等の製作も可能ですのでご相談ください							
④接続部材質	1	銅合金					
	6	SUS316					

隔膜部	取付部(フランジ) その他の規格、形状も 製作しています	⑤規格	JIS10k		JIS20k		JIS30k	
		⑥サイズ	40A	50A	65A	80A	100A	
		⑦形状	RF			FF		
	⑧接液部材質 下フランジ	SUS316(標準) SUS316L ハステロイC チタン						
	⑨ダイアフラム材質	SUS316L(標準) タンタル ハステロイC チタン SUS+PFAコーティング SUS+FEPコーティング SUS+ゴムライニング ※ダイアフラム材質により狭み込みになります						
	⑩上フランジ材質	SUS304(標準) SUS316						
	⑪ガスケット	PTFE(標準) FEP FKM						
	⑫封入液	シリコン(標準) プロピレン ダイフロイル グリセリン(真空・連成計製作不可)						
	⑬締付ボルト	SUS304						

オプション	隔測タイプ リード線 (最大長さ)	圧力	膜径φ61	5m以内		隔測指示部取付高低差 隔膜部より指示部の 取付の上下 限度範囲	0.1MPa 2m 0.16MPa 3m 0.2MPa 4m 0.25MPa以上 5m
		真空	膜径φ74	0~0.1MPa 5m以内 0~0.16MPa 10m以内			-0.1MPa 2m
		連成	膜径φ61	5m以内			-0.1/0.05, 0.06MPa 3m -0.1/0.1MPa 4m -0.1/0.16MPa以上 5m
			膜径φ74	-0.1~0.1MPa以下 5m以内	-0.1~0.16MPa 8m以内		
ダンプナー付	脈動圧やサージ圧がかかる場合ダンプナー付がお勧めです 耐久性を延ばすだけでなく指示の読み取りもしやすいです						
放熱フィン付	受圧部温度が高い場合に指示部に温度影響をなるべく与えないようにする装置です						
放熱管付							

● 隔膜部

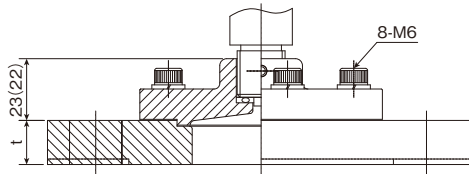

● 隔測隔膜部

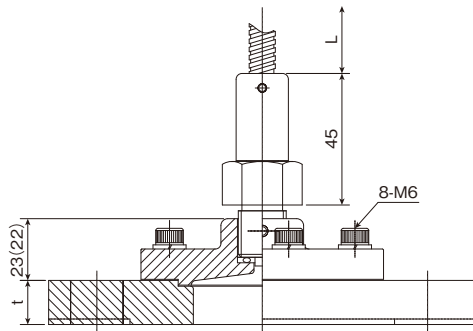

圧力計を配管などから離して設置することが可能で、脈動圧対応や指示部を高温より保護する効果もあります

● ダンプナー付

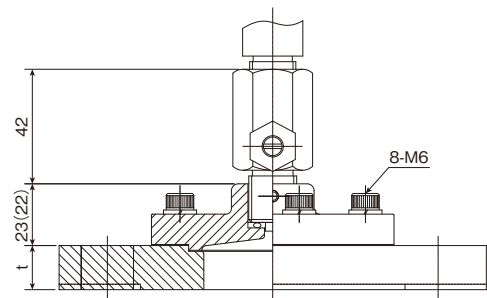

脈動圧やサージ圧がかかる場合ダンパー付がお勧めです。耐久性を延ばすだけでなく指示の読み取りもしやすいです

● 放熱フィン付

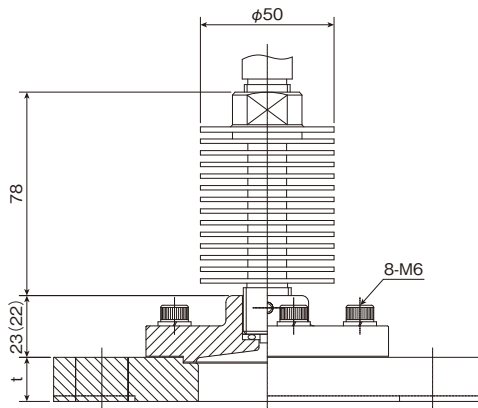

受圧部温度が高温の場合に指示部に温度影響をなるべく与えないようにする装置です

● 放熱管付

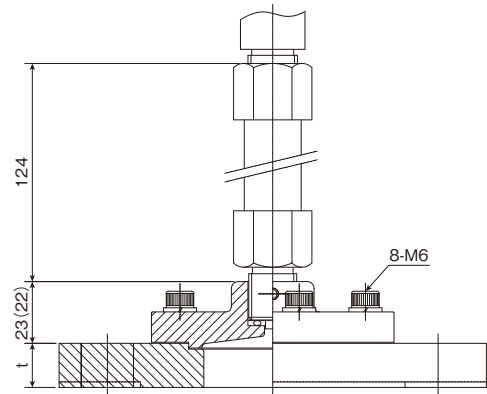

受圧部温度が高温の場合に指示部に温度影響をなるべく与えないようにする装置です

()内寸法は、花びらの場合です

PS-F サニタリ圧力計 (ヘルール式)

形番構成 ご要望の際には「指示部型式」及び「隔膜部」の項目を指定してください

タイプ	指示部				隔膜部			
	①指示部型式	②大きさ	③圧カレンジ	④接続部材質	⑤取付部ヘルール	⑥接液部材質下フランジ	⑦ダイアフラム材質	⑧封入液
PS-F	①	②	③	6	⑤	⑥	SUS316L	⑧
オプション								
ダンプナー付			放熱フィン付			放熱管付		

指示部	①指示部型式	型式	品名	ケース材質	ケース塗装	製作可能サイズ(大きさ)	
			USK	オールステンレス製	ステンレス	電解研磨	φ75 φ100
		GRS	グリセリン入り圧力計	ステンレス	ホーニング仕上げ	φ75 φ100	
	②大きさ	サイズ					
		3	φ75				
		4	φ100				
	③圧カレンジ (MPa)	フランジ径	1S(1.5S)		2S・2.5S		3S
		膜径	φ34.5		φ47		φ61
		圧力	0.3 0.4 0.5 0.6 0.7 1 1.6 2 2.5 3		0.1 0.16 0.2 0.25 0.3 0.4 0.5 0.6 0.7 1 1.6 2 2.5 3		
		真空	-		-0.1		
		連成	-0.1/0.3 -0.1/0.4 -0.1/0.5 -0.1/0.6		-0.1/0.1 -0.1/0.16 -0.1/0.2 -0.1/0.25 -0.1/0.3 -0.1/0.4		
			-0.1/0.7 -0.1/1 -0.1/1.6 -0.1/2 -0.1/2.5		-0.1/0.5 -0.1/0.6 -0.1/0.7 -0.1/1 -0.1/1.6 -0.1/2 -0.1/2.5		
	<small>kPa, bar等の単位及び特殊目盛、色塗り、ロゴマーク、文字記入等の製作も可能ですのでご相談ください</small>						
	④接続部材質	6	SUS316				

隔膜部	⑤取付部 ヘルール	1S(1.5S)
		2S
		2.5S
		3S
	⑥接液部材質 下フランジ	SUS316(標準) SUS316L SUS316L+EP処理
⑦ダイアフラム材質	SUS316L(標準) SUS316L+EP処理 SUS+PFAコーティング	
⑧封入液	プロピレン(標準) シリコン ダイフロイル グリセリン(真空・連成計製作不可)	

オプション	ダンプナー付	脈動圧やサージ圧がかかる場合ダンプナー付がお勧めです 耐久性を延ばすだけでなく指示の読み取りもしやすいです
	放熱フィン付	
	放熱管付	受圧部温度が高い場合に指示部に温度影響をなるべく与えないようにする装置です

● 隔膜部

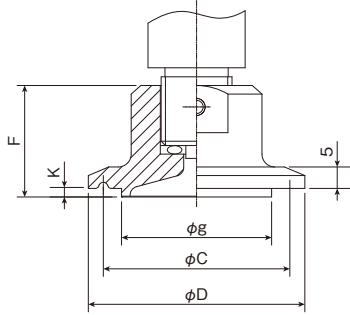

● ダンプナー付

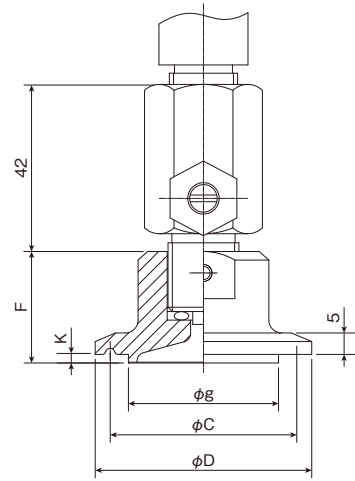

脈動圧やサージ圧がかかる場合ダンプナー付がお勧めです
耐久性を延ばすだけでなく指示の読み取りもしやすいです

● 放熱フィン付

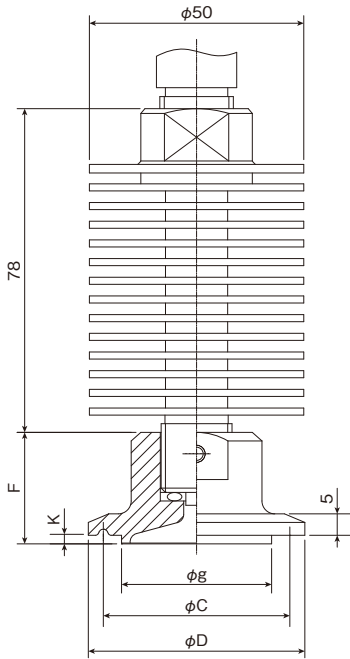

受圧部温度が高温の場合に指示部に温度影響を
なるべく与えないようにする装置です

● 放熱管付

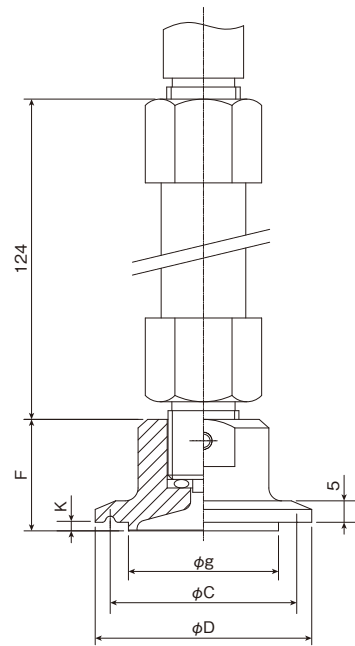

受圧部温度が高温の場合に指示部に温度影響を
なるべく与えないようにする装置です

	g	C	D	F	K
1S、1.5S	35	43.5	50.5	25	0
2S	47	56.5	64	27	2
2.5S	47	70.5	77.5	27	2
3S	61	83.5	91	27	2

1Sヘルールのガスケットは、膜の有効径の都合上1.5Sのものをご使用ください

PK-5 隔膜式圧力計(フランジ式) ダイアフラム挟み込みモデル

形番構成 ご要望の際には「指示部型式」及び「隔膜部」の項目を指定してください

タイプ	指示部				隔膜部							
	①指示部型式	②大きさ	③圧カレンジ	④接続部材質	取付部(フランジ)			⑧接液部材質 下フランジ	⑨ダイアフラム 材質	⑩上フランジ 材質	⑪ガスケット	⑫封入液
					⑤規格	⑥サイズ	⑦形状					
PK-5	①	②	③	④	JIS10k	⑥	⑦	⑧	⑨	⑩	⑪	⑫
オプション												
隔測隔膜の場合 リード線の長さ				ダンプナー付			放熱フィン付			放熱管付		

指示部	①指示部型式	型式	品名	ケース材質	ケース塗装	製作可能サイズ(大きさ)
		MPP	密閉型圧力計	樹脂	黒色	φ75 φ100
	MPK	アルミ		黒塗装	φ75 φ100 φ150	
	MPG	アルミ		黒塗装	φ75 φ100	
	FTP	ファーストゲージ	樹脂	黒色	φ75 φ100	
	GRK	グリセリン入り圧力計	アルミ	ホーニング仕上げ	φ75 φ100 φ150	
	GRS		ステンレス	ホーニング仕上げ	φ75 φ100	
	TRT		鉄	黒塗装	φ75 φ100	
	TRP	タートルゲージ 圧力：0~0.2MPa以上 真空：製作不可 連成：-0.1/0.2MPa以上	樹脂	黒色	φ75 φ100	
	USK	オールステンレス製	ステンレス	電解研磨	φ75 φ100	
②大きさ	サイズ					
	3	φ75				
	4	φ100				
	6	φ150				
③圧カレンジ (MPa)	膜径	φ74				
	圧力	0.1 0.16 0.2 0.25 0.3 0.4 0.5 0.6 0.7 1 1.6 2 2.5 3 3.5 4				
	真空	-0.1				
	連成	-0.1/0.05 -0.1/0.06 -0.1/0.1 -0.1/0.16 -0.1/0.2 -0.1/0.25 -0.1/0.3				
		-0.1/0.4 -0.1/0.5 -0.1/0.6 -0.1/0.7 -0.1/1 -0.1/1.6 -0.1/2 -0.1/2.5				
kPa, bar等の単位及び特殊目盛、色塗り、ロゴマーク、文字記入等の製作も可能ですのでご相談ください						
④接続部材質	1	銅合金				
	6	SUS316				

隔膜部	取付部(フランジ) その他の規格、形状も 製作しています	⑤規格	JIS10k					
		⑥サイズ	10A	15A	20A	25A	40A	50A
		⑦形状	RF			FF		
	⑧接液部材質 下フランジ	SUS304(標準) SUS316 SUS+PFAコーティング SUS+FEPコーティング						
	⑨ダイアフラム材質	SUS316L(標準) PTFE タンタル ハステロイC チタン SUS+PFAコーティング SUS+FEPコーティング						
	⑩上フランジ材質	S25Cクロムメッキ(標準) SUS304 SUS316 USKオールステンレスの場合、SUS304が標準になります						
	⑪ガスケット	PTFE(標準) FEP						
⑫封入液	シリコン(標準) プロピレン ダイフロイル グリセリン(真空・連成計製作不可)							

オプション	隔測タイプ リード線 (最大長さ)	圧力	0~0.1MPa 5m以内 0~0.16MPa以上 10m以内	隔測指示部取付高低差 隔膜部より指示部の 取付の上下 限度範囲	0.1MPa 2m 0.16MPa 3m 0.2MPa 4m 0.25MPa 5m 0.3MPa 6m 0.4MPa 8m 0.5MPa以上 10m
		真空	-0.1~0MPa 5m以内		-0.1MPa 2m
		連成	-0.1~0.1MPa以下 5m以内 -0.1~0.16MPa 8m以内 -0.1~0.2MPa 10m以内		-0.1/0.05, 0.06MPa 3m -0.1/0.1MPa 4m -0.1/0.16MPa 5m -0.1/0.2MPa 6m -0.1/0.25MPa 7m -0.1/0.3MPa 8m -0.1/0.4MPa以上 10m
	ダンプナー付	脈動圧やサージ圧がかかる場合ダンプナー付がお勧めです 耐久性を延ばすだけでなく指示の読み取りもしやすいです			
放熱フィン付	受圧部温度が高い場合に指示部に温度影響をなるべく与えないようにする装置です				
放熱管付					

PK-5 外形図

● 隔膜部

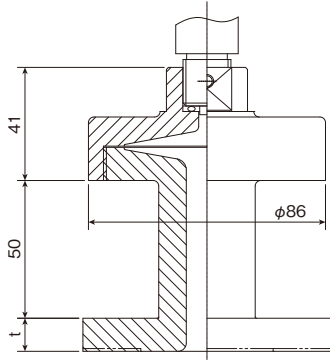

● 隔測隔膜部

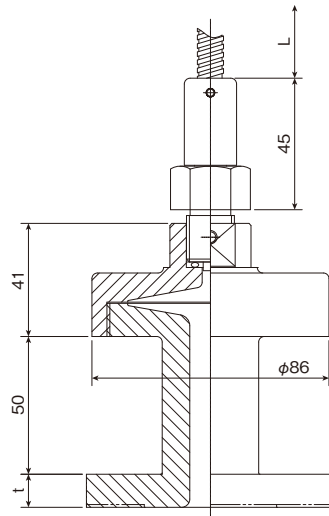

● ダンプナー付

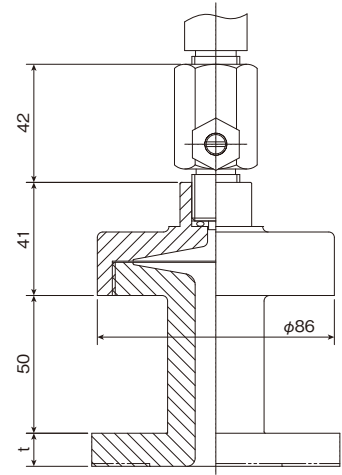

圧力計を配管などから離して設置することが可能で、脈動圧対応や指示部を高温より保護する効果もあります

脈動圧やサージ圧がかかる場合ダンパー付がお勧めです。耐久性を延ばすだけでなく指示の読み取りもしやすいです

● 放熱フィン付

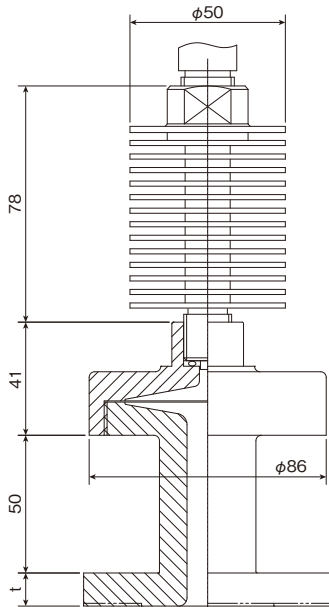

受圧部温度が高温の場合に指示部に温度影響をなるべく与えないようにする装置です

● 放熱管付

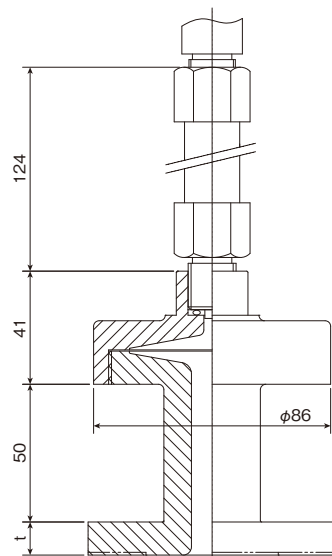

受圧部温度が高温の場合に指示部に温度影響をなるべく与えないようにする装置です

PK-6 隔膜式圧力計(1枚フランジ式) ダイアフラム挟み込みモデル

形番構成 ご要望の際には「指示部型式」及び「隔膜部」の項目を指定してください

タイプ	指示部				隔膜部							
	①指示部型式	②大きさ	③圧カレンジ	④接続部材質	取付部(フランジ)			⑧接液部材質 下フランジ	⑨ダイアフラム 材質	⑩上フランジ 材質	⑪ガスケット	⑫封入液
					⑤規格	⑥サイズ	⑦形状					
PK-6	①	②	③	④	⑤	⑥	⑦	⑧	⑨	⑩	⑪	⑫
オプション												
ダンパー付				放熱フィン付				放熱管付				

指示部	型式	品名	ケース材質	ケース塗装	製作可能サイズ(大きさ)	
	①指示部型式	MPP	密閉型圧力計	樹脂	黒色	φ75 φ100
		MPK		アルミ	黒塗装	φ75 φ100 φ150
		MPG		アルミ	黒塗装	φ75 φ100
	①指示部型式	FTP	ファーストゲージ	樹脂	黒色	φ75 φ100
		GRK	グリセリン入り圧力計	アルミ	ホーニング仕上げ	φ75 φ100 φ150
				GRS	ステンレス	ホーニング仕上げ
		TRT	タートルゲージ	鉄	黒塗装	φ75 φ100
				TRP	樹脂	黒色
		USK	オールステンレス製	ステンレス	電解研磨	φ75 φ100
②大きさ		サイズ				
	3					φ75
	4					φ100
	6					φ150
③圧カレンジ (MPa)	膜径					φ38.5
	圧力	0.5 0.6 0.7 1 1.6 2 2.5 3 3.5 4				
	真空					—
	連成					—
	kPa, bar等の単位及び特殊目盛、色塗り、ロゴマーク、文字記入等の製作も可能ですのでご相談ください					
④接続部材質	1					銅合金
	6					SUS316

隔膜部	取付部(フランジ)	⑤規格	JIS10k		
	その他の規格、形状も 製作しています	⑥サイズ	15A	20A	25A
		⑦形状	RF		FF
	⑧接液部材質 下フランジ	SUS304(標準) SUS316			
	⑨ダイアフラム材質	SUS316L(標準) タンタル ハステロイC チタン SUS+PFAコーティング SUS+FEPコーティング			
	⑩上フランジ材質	SUS304(標準) SUS316			
	⑪ガスケット	PTFE(標準) FEP			
⑫封入液	シリコン(標準) プロピレン ダイフロイル				

オプション	ダンパー付	脈動圧やサージ圧がかかる場合ダンパー付がお勧めです 耐久性を延ばすだけでなく指示の読み取りもしやすいです
	放熱フィン付	受圧部温度が高い場合に指示部に温度影響をなるべく与えないようにする装置です
	放熱管付	

● 隔膜部

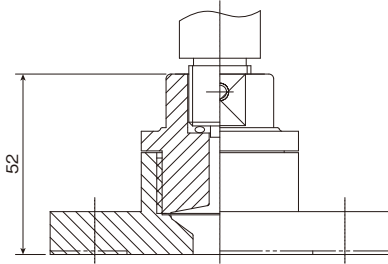

● ダンプナー付

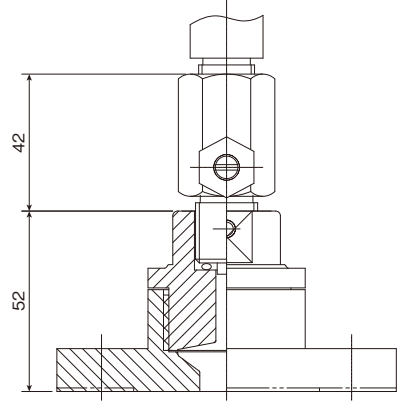

脈動圧やサージ圧がかかる場合ダンプナー付がお勧めです
耐久性を延ばすだけでなく指示の読み取りもしやすいです

● 放熱フィン付

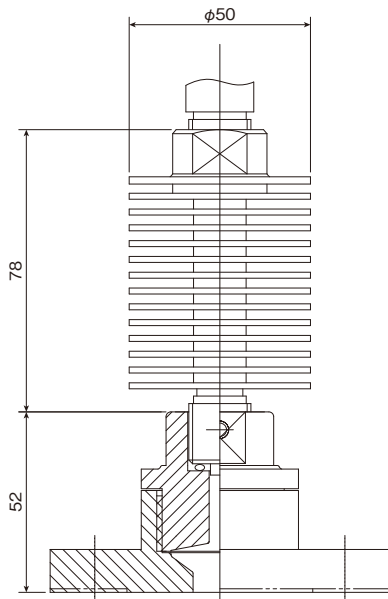

受圧部温度が高温の場合に指示部に温度影響を
なるべく与えないようにする装置です

● 放熱管付

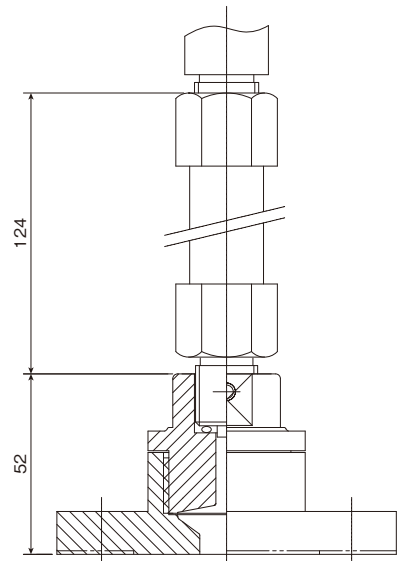

受圧部温度が高温の場合に指示部に温度影響を
なるべく与えないようにする装置です

PK-8F 隔膜式圧力計(フランジ式) 樹脂モデル

形番構成 ご要望の際には「指示部型式」及び「隔膜部」の項目を指定してください

タイプ	指示部				隔膜部								
	①指示部型式	②大きさ	③圧カレンジ	④接続部材質	取付部(フランジ)			⑧接液部材質 下フランジ	⑨ダイアフラム 材質	⑩上フランジ 材質	⑪ガスケット	⑫封入液	⑬締付ボルト
					⑤規格	⑥サイズ	⑦形状						
PK-8F	①	②	③	④	JIS10k	⑥	FF	⑧	⑨	⑩	⑪	⑫	⑬
オプション													
隔測隔膜の場合 リード線の長さ							ダンブナー付						

指示部	①指示部型式	型式	品名	ケース材質	ケース塗装	製作可能サイズ(大きさ)	
		MPP	密閉型圧力計	樹脂	黒色	φ75 φ100	
		MPK		アルミ	黒塗装	φ75 φ100 φ150	
		MPG		アルミ	黒塗装	φ75 φ100	
		FTP	ファーストゲージ	樹脂	黒色	φ75 φ100	
		GRK	グリセリン入り圧力計	アルミ	ホーニング仕上げ	φ75 φ100 φ150	
		GRS		ステンレス	ホーニング仕上げ	φ75 φ100	
		TRT		鉄	黒塗装	φ75 φ100	
		TRP		樹脂	黒色	φ75 φ100	
	USK	オールステンレス製	ステンレス	電解研磨	φ75 φ100		
②大きさ	サイズ						
	3	φ75					
	4	φ100					
	6	φ150					
③圧カレンジ (MPa)	膜径	φ74			φ61		
	圧力	0.1 0.16		0.2 0.25 0.3 0.4 0.5 0.6 0.7 1			
	真空	-0.1					
	連成	-0.1/0.05 -0.1/0.06		-0.1/0.2 -0.1/0.25 -0.1/0.3 -0.1/0.4 -0.1/0.5			
		-0.1/0.1 -0.1/0.16		-0.1/0.6 -0.1/0.7 -0.1/1			
kPa, bar等の単位及び特殊目盛、色塗り、ロゴマーク、文字記入等の製作も可能ですのでご相談ください							
④接続部材質	1	銅合金					
	6	SUS316					

隔膜部	取付部(フランジ) その他の規格、形状も 製作しています	⑤規格	JIS10k					
		⑥サイズ	10A	15A	20A	25A	40A	50A
			⑦形状					
	⑧接液部材質 下フランジ		PVC(標準) HT-PVC P.P PTFE					
	⑨ダイアフラム材質		PTFE(標準) タンタル ハステロイC チタン SUS+PFAコーティング SUS+FEPコーティング SUS+ゴムライニング					
	⑩上フランジ材質		S25Cクロムメッキ(標準) SUS304 SUS316 PVC HT-PVC P.P USKオールステンレスの場合、SUS304が標準になります					
	⑪ガスケット		PTFE(標準) FEP FKM					
	⑫封入液		シリコン(標準) プロピレン ダイフロイル グリセリン(真空・連成計製作不可)					
	⑬締付ボルト		SUS304(標準) チタン PVC					

オプション	隔測タイプ リード線 (最大長さ)	圧力	0~0.1MPa 5m以内 0~0.16MPa 10m以内 0~0.2MPa以上 5m以内	隔測指示部取付高低差 隔膜部より指示部の 取付の上下 限度範囲	0.1MPa 2m 0.16MPa 3m 0.2MPa 4m 0.25MPa以上 5m
		真空	-0.1~0MPa 5m以内		-0.1MPa 2m
		連成	5m以内		-0.1/0.05, 0.06MPa 3m -0.1/0.1MPa 4m -0.1/0.16MPa以上 5m
ダンブナー付		脈動圧やサージ圧がかかる場合ダンブナー付がお勧めです 耐久性を延ばすだけでなく指示の読み取りもしやすいです			

● 隔膜部

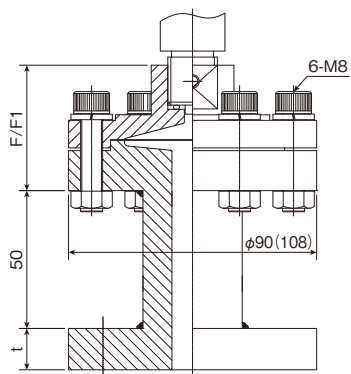

● 隔測隔膜部

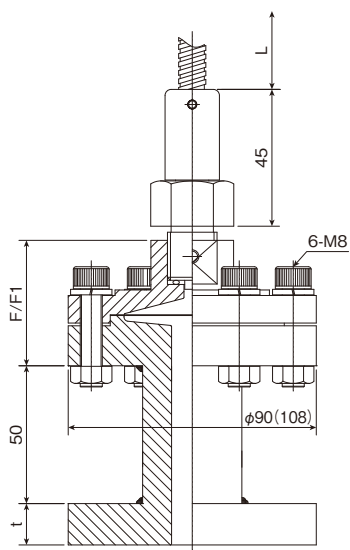

圧力計を配管などから離して設置することが可能で、脈動圧対応や指示部を高温より保護する効果もあります

● ダンプナー付

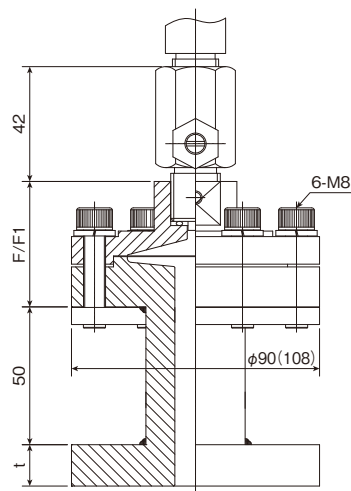

脈動圧やサージ圧がかかる場合ダンプナー付がお勧めです耐久性を延ばすだけでなく指示の読み取りもしやすいです

サイズ	10A	15A	20A	25A	40A	50A
t	15	15	20	20	20	20
F	48	48	48	48	48	48
F1	62	62	62	62	62	62

F1は上フランジ樹脂の場合です ()内寸法は、0.16MPa以下の場合です

隔膜式微圧計 50kPa以下の微圧測定用

形番構成 ご要望の際には「指示部型式」及び「隔膜部」の項目を指定してください



接続方法	型番		膜径
①隔膜タイプねじ式	PK-9T	溶接式タイプ	φ74
	PK-1	標準タイプ	φ74
	PK-2	可掃式タイプ	φ74
	PK-8T	樹脂用タイプ	φ74
①隔膜タイプフランジ式	PK-9F	溶接式タイプ	φ74
	PK-6F	一枚フランジ 溶接式タイプ	φ74
	PK-5	標準タイプ	φ74
	PK-8F	溶接式タイプ	φ74

指示部	②指示部型式	型式	品名	用途	ケース材質	製作可能サイズ(大きさ)
	③大きさ	BAN	微圧計バイネットケース	一般用途	SUS304	φ75 φ100
		BAS	微圧計ステンレス密閉ケース	耐食用途	SUS304 電解研磨	φ100
	④圧カレンジ(kPa)	サイズ				
膜径		BAN		BAS		kPa, bar等の単位及び特殊目盛、色塗り、ロゴマーク、文字記入等の製作も可能ですのでご相談ください
圧力		20 25 30 40 50	20 25 30			
真空		-20 -25 -30 -40 -50	-			
連成	-10/10 -15/15 -20/20 -25/25	-10/10 -15/15				

取付部	ねじ式	⑤接続ねじ	PK-9T	G1/4B G3/8B G1/2B G3/4B G1" B R1/4 R3/8 R1/2 R3/4 R1"					
			PK-1	G1/4B G3/8B G1/2B G3/4B G1" B R1/4 R3/8 R1/2 R3/4 R1"					
	フランジ式 その他の規格、形状も製作しています	⑥規格	JIS10k						
			⑦サイズ	10A	15A	20A	25A	40A	50A
	⑧形状	RF			FF				
隔膜部	⑨接液部材質 下フランジ	PK-9T	SUS316(標準) SUS316L ハステロイC チタン			PK-9F	SUS316(標準) SUS316L ハステロイC チタン SUS+PFAコーティング SUS+FEPコーティング SUS+ガラスライニング SUS+PTFEライニング		
		PK-1	SUS304(標準) SUS316 SUS316L			PK-6F	SUS316(標準) SUS316L		
		PK-2	SUS316			PK-5	SUS304(標準) SUS316 SUS+PFAコーティング SUS+FEPコーティング		
		PK-8T	PVC(標準) P.P PTFE			PK-8F	PVC(標準) P.P PTFE		
	⑩ダイアフラム材質	SUS316L(標準) SUS+PFAコーティング ※ダイアフラム材質により挟み込みになります							
	⑪上フランジ材質	PK-9T	S25Cクロムメッキ(標準) SUS304 SUS316			PK-9F	S25Cクロムメッキ(標準) SUS304 SUS316		
		PK-1	S25Cクロムメッキ(標準) SUS304 SUS316			PK-6F	SUS304(標準) SUS316		
		PK-2	S25Cクロムメッキ(標準) SUS304 SUS316			PK-5	S25Cクロムメッキ(標準) SUS304 SUS316		
		PK-8T	S25Cクロムメッキ(標準) SUS304 SUS316 PVC P.P			PK-8F	S25Cクロムメッキ(標準) SUS304 SUS316 PVC P.P		
	⑫ガスケット	PTFE(標準) FEP FKM(PK-9T PK-9F PK-8T PK-8Fのみ)							
⑬封入液	シリコン(標準)								
⑭締付ボルト	PK-9T	SUS304			PK-9F	SUS304			
	PK-1	-			PK-6F	SUS304			
	PK-2	-			PK-5	-			
	PK-8T	SUS304(標準) チタン PVC			PK-8F	SUS304(標準) チタン PVC			

隔膜式微圧計 外形図

●指示部 BAN

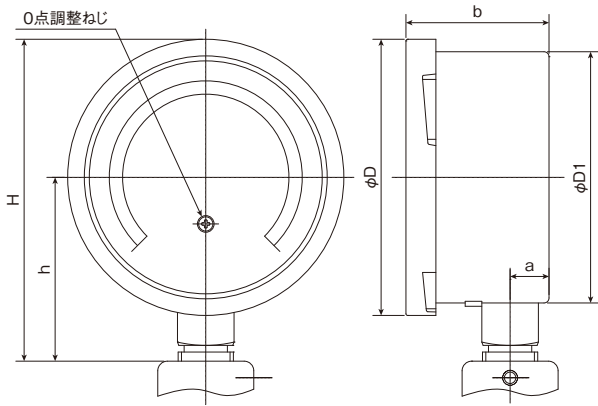

大きさ	a	b	D	D1	h	H
75	11.5	43	83	75.5	55.5	97
100	15	47	108	99	72	126

●PK-9T

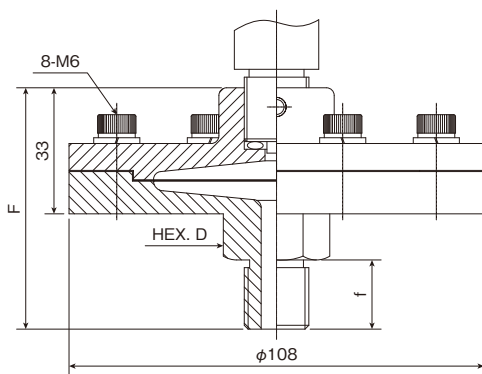

	f	D	F
1/4	16	24	61
3/8	18	24	63
1/2	20	24	65
3/4	22	29	70
1"	25	35	73

●指示部 BAS

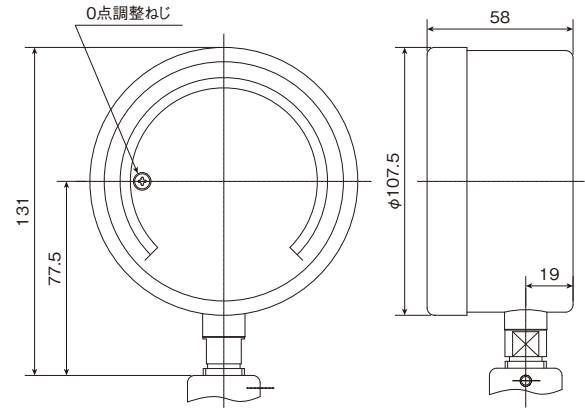

●PK-9F

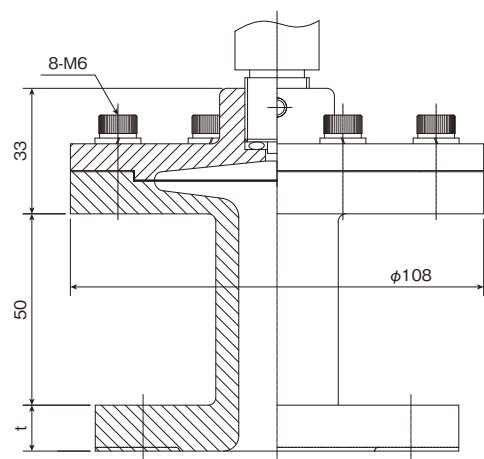

隔膜式微圧計 外形図

●PK-1

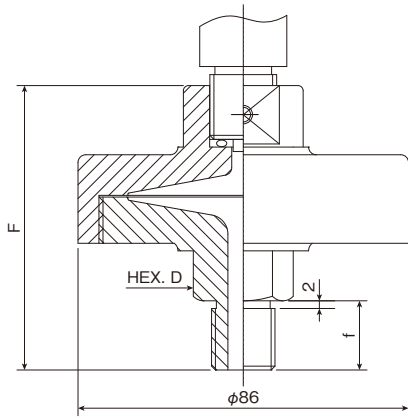

	f	D	F
1/4	16	26	73
3/8	18	26	75
1/2	20	26	77
3/4	22	29	79
1	25	35	90

●PK-2

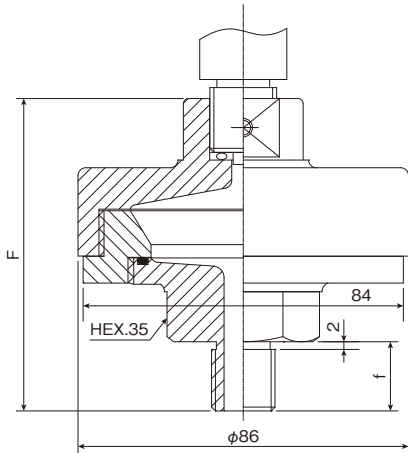

	f	F
1/4	16	78
3/8	18	80
1/2	20	82

●PK-8T

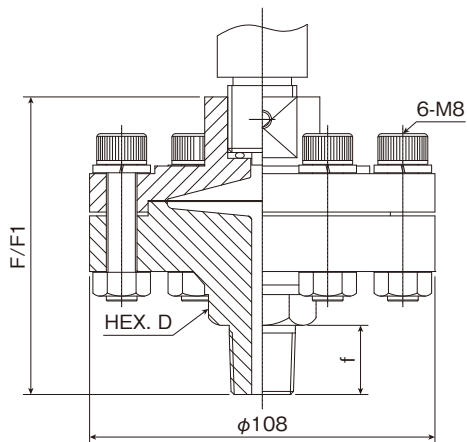

	f	D	F	F1
1/4	16	24	77	92
3/8	18	24	79	94
1/2	20	24	81	96
3/4	22	27	86	101
1	25	36	92	107

F1は上フランジ樹脂の場合です

●PK-6F

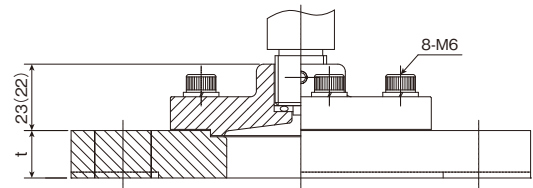

()内寸法は、花びらの場合です

●PK-5

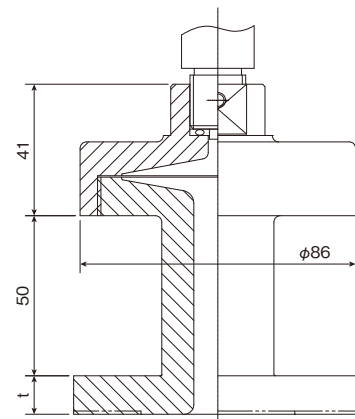

●PK-8F

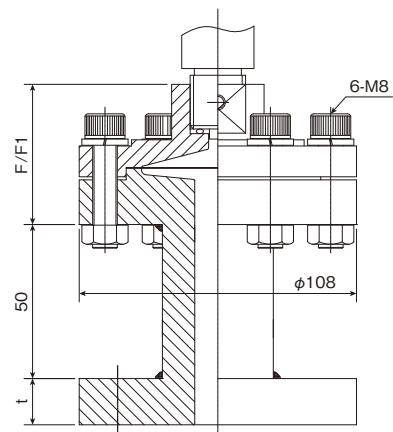

大きさ	10A	15A	20A	25A	40A	50A
t	15	15	15	15	15	15
F	48	48	48	48	48	48
F1	62	62	62	62	62	62

F1は上フランジ樹脂の場合です

マイクロスイッチ接点付隔膜式圧力計 ねじ式

形番構成 ご要望の際には「指示部型式」及び「隔膜部」の項目を指定してください

指示部							隔膜部								
① 隔膜タイプ ねじ式	② 指示部型式	③ 大きさ	④ 圧力レンジ	⑤ 接続部材質	⑥ 接点形式	⑦ 接点仕様	⑧ 取付部 接続ねじ	⑨ 接液部材質 下フランジ	⑩ ダイアフラム 材質	⑪ 上フランジ 材質	⑫ ガasket	⑬ 封入液	⑭ 締付ボルト		
①	②	③	④	⑤	⑥	⑦	⑧	⑨	⑩	⑪	⑫	⑬	⑭		
オプション															
隔測隔膜の場合 リード線の長さ				ダンパー付				放熱フィン付				放熱管付			

接続方法	型番	
① 隔膜タイプ ねじ式	PK-9T	溶接式タイプ
	PK-1	標準タイプ
	PK-1A	高圧タイプ
	PK-2	可掃式タイプ
	PK-8T	樹脂用タイプ
	PK-MINI	高粘度媒体用タイプ(φ150製作不可)

指示部	② 指示部型式	型式	品名(ケース材質)	製作可能サイズ(大きさ)	
		SMK	マイクロスイッチ接点付圧力計(アルミ密閉ケース)	φ100 φ150(B形)	
	SMP	マイクロスイッチ接点付圧力計(PBT樹脂ケース)	φ100(B形)		
③ 大きさ	サイズ				
	4	φ100			
	6	φ150			
④ 圧力レンジ (MPa)	型番	膜径	圧力	真空	連成
	PK-9T	φ74	0.1 0.16 0.2 0.25 0.3 0.4 0.5 0.6 0.7 1 1.6 2	-0.1	-0.1/0.1 -0.1/0.16 -0.1/0.2 -0.1/0.25 -0.1/0.3 -0.1/0.4 -0.1/0.5 -0.1/0.6 -0.1/0.7 -0.1/1 -0.1/1.6 -0.1/2
		φ61	2.5 3 3.5 4	-	-0.1/2.5
	PK-1	φ74	0.1 0.16 0.2 0.25 0.3 0.4 0.5 0.6 0.7 1 1.6 2 2.5 3 3.5 4	-0.1	-0.1/0.1 -0.1/0.16 -0.1/0.2 -0.1/0.25 -0.1/0.3 -0.1/0.4 -0.1/0.5 -0.1/0.6 -0.1/0.7 -0.1/1 -0.1/1.6 -0.1/2 -0.1/2.5
	PK-1A	φ28	4 5 6 7 10 16 20 25 30 35	-	-
	PK-2	φ74	0.1 0.16 0.2 0.25 0.3 0.4 0.5 0.6 0.7 1 1.6 2 2.5 3 3.5 4	-0.1	-0.1/0.1 -0.1/0.16 -0.1/0.2 -0.1/0.25 -0.1/0.3 -0.1/0.4 -0.1/0.5 -0.1/0.6 -0.1/0.7 -0.1/1 -0.1/1.6 -0.1/2 -0.1/2.5
	PK-8T	φ74	0.1 0.16 0.2	-0.1	-0.1/0.1 -0.1/0.16 -0.1/0.2 -0.1/0.25 -0.1/0.3 -0.1/0.4 -0.1/0.5
φ61		0.25 0.3 0.4 0.5 0.6 0.7 1	-	-0.1/0.2 -0.1/0.25 -0.1/0.3 -0.1/0.4 -0.1/0.5 -0.1/0.6 -0.1/0.7 -0.1/1	
PK-MINI	φ28	0.6 0.7 1 1.6 2 2.5 3 3.5 4 5 6 7 10 16 20 25 30	-	-	
kPa, bar等の単位及び特殊目盛、色塗り、ロゴマーク、文字記入等の製作も可能ですのでご相談ください ※青文字：1接点のみ製作可					
⑤ 接続部材質	1	銅合金			
	6	SUS316			
⑥ 接点形式	H	上限			
	L	下限			
	HL	上下限			
	HH	上上限			
	LL	下下限			
⑦ 接点仕様		定格電圧	抵抗負荷	最小負荷	
	大電流用 (標準)	AC250V	10A	DC5V 160mA	
	小電流用	AC125V	0.1A	DC5V 1mA	
DC30V		0.1A	DC5V 1mA		

設定圧力の設定には、基準圧力計、マスターゲージ等の精度高いものを使用して設定してください

マイクロスイッチ接点付隔膜式圧力計 ねじ式

隔膜部	⑧取付部 接続ねじ	PK-9T	G1/4B G3/8B G1/2B G3/4B G1" B R1/4 R3/8 R1/2 R3/4 R1"
		PK-1	G1/4B G3/8B G1/2B G3/4B G1" B R1/4 R3/8 R1/2 R3/4 R1"
		PK-1A	G1/4B G3/8B G1/2B R1/4 R3/8 R1/2
		PK-2	G1/4B G3/8B G1/2B R1/4 R3/8 R1/2
		PK-8T	R3/8 R1/2 R3/4 R1"
		PK-MINI	R1"
	⑨接液部材質 下フランジ	PK-9T	SUS316(標準) SUS316L ハステロイC チタン
		PK-1	SUS304(標準) SUS316 SUS316L
		PK-1A	SUS316
		PK-2	SUS316
		PK-8T	PVC(標準) HT-PVC P.P PTFE
		PK-MINI	SUS316
	⑩ダイアフラム材質	PK-9T	SUS316L(標準) タンタル ハステロイC チタン SUS+PFAコーティング SUS+FEPコーティング SUS+ゴムライニング PEFEライニング ※ダイアフラム材質により狭み込みになります
		PK-1	SUS316L(標準) PTFE タンタル ハステロイC チタン SUS+PFAコーティング SUS+FEPコーティング
		PK-1A	SUS316L
		PK-2	SUS316L(標準) PTFE タンタル ハステロイC チタン SUS+PFAコーティング SUS+FEPコーティング
		PK-8T	PTFE(標準) タンタル ハステロイC チタン SUS+PFAコーティング SUS+FEPコーティング SUS+ゴムライニング
		PK-MINI	SUS316L
	⑪上フランジ材質	PK-9T	S25Cクロムメッキ(標準) SUS304 SUS316
		PK-1	S25Cクロムメッキ(標準) SUS304 SUS316
		PK-1A	SUS304
PK-2		S25Cクロムメッキ(標準) SUS304 SUS316	
PK-8T		S25Cクロムメッキ(標準) SUS304 SUS316 PVC HT-PVC P.P	
PK-MINI		-	
⑫ガスケット	PTFE(標準) FEP FKM(PK-9T PK-8Tのみ) ※PK-1A, PK-MINIはガスケットを使用しません		
⑬封入液	シリコン(標準) プロピレン ダイフロイル グリセリン(真空・連成計製作不可)		
⑭締付ボルト	PK-9T	SUS304	
	PK-1	-	
	PK-1A	-	
	PK-2	-	
	PK-8T	SUS304(標準) チタン PVC	
	PK-MINI	-	
オプション	隔測タイプリード線(最大長さ)	お問い合わせください	
	ダンブナー付	脈動圧やサージ圧がかかる場合ダンブナー付がお勧めです 耐久性を延ばすだけでなく指示の読み取りもしやすいです	
	放熱フィン付	受圧部温度が高い場合に指示部に温度影響をなるべく与えないようにする装置です ※PK-8T製作不可	
	放熱管付		

マイクロスイッチ接点付隔膜式圧力計 フランジ式

形番構成 ご要望の際には「指示部型式」及び「隔膜部」の項目を指定してください

指示部								
①隔膜タイプ フランジ式	②指示部型式	③大きさ	④圧カレンジ	⑤接続部材質	⑥接点形式	⑦接点仕様		
①	②	③	④	⑤	⑥	⑦		
隔膜部								
取付部(フランジ)			⑪接液部材質 下フランジ	⑫ダイヤフラム 材質	⑬上フランジ 材質	⑭ガスケット	⑮封入液	⑯締付ボルト
⑧規格	⑨サイズ	⑩形状	⑪	⑫	⑬	⑭	⑮	⑯
⑧	⑨	⑩	⑪	⑫	⑬	⑭	⑮	⑯
オプション	隔測隔膜の場合 リード線の長さ			ダンブナー付	放熱フィン付	放熱管付		

接続方法	型番	
①隔膜タイプ フランジ式	PK-9F	溶接式タイプ
	PK-6F	1枚フランジ溶接式タイプ
	PK-5	フランジ式標準タイプ
	PK-8F	樹脂用タイプ
	PS-F	ヘルールタイプ

②指示部型式	型式	品名(ケース材質)	製作可能サイズ(大きさ)									
	SMK	マイクロスイッチ接点付圧力計(アルミ密閉ケース)	φ100	φ150(B形)								
SMP	マイクロスイッチ接点付圧力計(PBT樹脂ケース)		φ100(B形)									
③大きさ	サイズ											
	4	φ100	6	φ150								
④圧カレンジ (MPa)	型番	膜径	圧力				真空	連成				
	PK-9F	φ74	0.1 0.16 0.2 0.25 0.3 0.4 0.5 0.6 0.7 1 1.6 2				-0.1	-0.1/0.1 -0.1/0.16 -0.1/0.2 -0.1/0.25 -0.1/0.3 -0.1/0.4 -0.1/0.5 -0.1/0.6 -0.1/0.7 -0.1/1 -0.1/1.6 -0.1/2				
		φ61	2.5 3 3.5 4				-	-0.1/2.5				
	PK-6F	花びら JIS10k-40A	φ61	0.25 0.3 0.4 0.5 0.6 0.7 1 1.6 2				-0.1/0.2 -0.1/0.25 -0.1/0.3 -0.1/0.4 -0.1/0.5 -0.1/0.6 -0.1/0.7 -0.1/1 -0.1/1.6 -0.1/2				
		花びら JIS10k-50A	φ74	0.1 0.16 0.2			-0.1	-0.1/0.1 -0.1/0.16				
		丸型 JIS10k-50A 以上	φ61	0.25 0.3 0.4 0.5 0.6 0.7 1 1.6 2 2.5 3 3.5			-	-0.1/0.2 -0.1/0.25 -0.1/0.3 -0.1/0.4 -0.1/0.5 -0.1/0.6 -0.1/0.7 -0.1/1 -0.1/1.6 -0.1/2 -0.1/2.5				
		丸型 JIS10k-65A 以上	φ74	0.1 0.16 0.2			-0.1	-0.1/0.1 -0.1/0.16				
	PK-5	φ74	0.1 0.16 0.2 0.25 0.3 0.4 0.5 0.6 0.7 1 1.6 2 2.5 3 3.5 4				-0.1	-0.1/0.1 -0.1/0.16 -0.1/0.2 -0.1/0.25 -0.1/0.3 -0.1/0.4 -0.1/0.5 -0.1/0.6 -0.1/0.7 -0.1/1 -0.1/1.6 -0.1/2 -0.1/2.5				
	PK-8F	φ74	0.1 0.16 0.2				-0.1	-0.1/0.1 -0.1/0.16 -0.1/0.2 -0.1/0.25 -0.1/0.3 -0.1/0.4 -0.1/0.5				
		φ61	0.25 0.3 0.4 0.5 0.6 0.7 1				-	-0.1/0.2 -0.1/0.25 -0.1/0.3 -0.1/0.4 -0.1/0.5 -0.1/0.6 -0.1/0.7 -0.1/1				
	PS-F	φ34.5 1S 1.5S	0.6 0.7 1 1.6 2 2.5 3				-	-				
		φ47 2S 2.5S	0.2 0.25 0.3 0.4 0.5 0.6 0.7 1 1.6 2 2.5 3				-	-0.1/0.6 -0.1/0.7 -0.1/1 -0.1/1.6 -0.1/2 -0.1/2.5				
		φ61 3S	0.2 0.25 0.3 0.4 0.5 0.6 0.7 1 1.6 2 2.5 3				-	-0.1/0.2 -0.1/0.25 -0.1/0.3 -0.1/0.4 -0.1/0.5 -0.1/0.6 -0.1/0.7 -0.1/1 -0.1/1.6 -0.1/2 -0.1/2.5				
kPa, bar等の単位及び特殊目盛、色塗り、ロゴマーク、文字記入等の製作も可能ですのでご相談ください ※青文字：1接点のみ製作可												
⑤接続部材質	1	銅合金				6	SUS316					
⑥接点形式	H	上限	⑦接点仕様	大電流用 (標準)	定格電圧	抵抗負荷	最小負荷					
	L	下限			AC250V	10A	DC5V 160mA					
	HL	上下限			小電流用	AC125V	0.1A	DC5V 1mA				
	HH	上上限				DC30V	0.1A	DC5V 1mA				
	LL	下下限										

設定圧力の設定には、基準圧力計、マスターゲージ等の精度が高いものを使用して設定してください

マイクロスイッチ接点付隔膜式圧力計 フランジ式

取付部(フランジ) その他の規格、形状も 製作しています	PK-9F PK-5 PK-8F (JIS10kのみ)	⑧規格	JIS10k	⑨サイズ	10A	25A	⑩形状	RF
			JIS20k		15A	40A		FF
			JIS30k		20A	50A		PK-8F(RF製作不可)
	PK-6F	⑧規格	JIS10k	⑨サイズ	40A	80A	⑩形状	RF
JIS20k	50A		100A		FF			
JIS30k	65A		—		—			
PS-F	⑧規格	—	⑨サイズ	1S 1.5S	2.5S	⑩形状	—	
		—		2S	3S		—	
⑪接液部材質 下フランジ	PK-9F	SUS316(標準) SUS316L ハステロイC チタン SUS+PFAコーティング SUS+FEPコーティング SS+ガラスライニング SUS+PTFEライニング						
	PK-6F	SUS316(標準) SUS316L ハステロイC チタン						
	PK-5	SUS304(標準) SUS316 SUS+PFAコーティング SUS+FEPコーティング						
	PK-8F	PVC(標準) HT-PVC P.P PTFE						
	PS-F	SUS316(標準) SUS316L SUS316L+EP処理						
⑫ダイアフラム材質	PK-9F	SUS316L(標準) タンタル ハステロイC チタン SUS+PFAコーティング SUS+FEPコーティング SUS+ゴムライニング PEFEライニング ※ダイアフラム材質により挟み込みになります						
	PK-6F	SUS316L(標準) タンタル ハステロイC チタン SUS+PFAコーティング SUS+FEPコーティング SUS+ゴムライニング ※ダイアフラム材質により挟み込みになります						
	PK-5	SUS316L(標準) PTFE タンタル ハステロイC チタン SUS+PFAコーティング SUS+FEPコーティング						
	PK-8F	PTFE(標準) タンタル ハステロイC チタン SUS+PFAコーティング SUS+FEPコーティング SUS+ゴムライニング						
	PS-F	SUS316L(標準) SUS316L+EP処理 SUS+PFAコーティング						
⑬上フランジ材質	PK-9F	S25Cクロムメッキ(標準) SUS304 SUS316						
	PK-6F	SUS304(標準) SUS316						
	PK-5	S25Cクロムメッキ(標準) SUS304 SUS316						
	PK-8F	S25Cクロムメッキ(標準) SUS304 SUS316 PVC HT-PVC P.P						
	PS-F	—						
⑭ガスケット	PTFE(標準) FEP FKM(PK-9F, PK-8Fのみ) ※PS-Fはガスケットを使用しません							
⑮封入液	シリコン(標準) プロピレン ダイフロイル グリセリン(真空・連成計製作不可)							
⑯締付ボルト	PK-9F	SUS304						
	PK-6F	SUS304						
	PK-5	—						
	PK-8F	SUS304(標準) チタン PVC						
	PS-F	—						
オプション	隔測タイプリード線(最大長さ)	お問い合わせください						
	ダンブナー付	脈動圧やサージ圧がかかる場合ダンブナー付がお勧めです 耐久性を延ばすだけでなく指示の読み取りもしやすいです						
	放熱フィン付 放熱管付	受圧部温度が高い場合に指示部に温度影響をなるべく与えないようにする装置です ※PK-8F製作不可						

動作図及び接続方法

注) ON/OFF表記について

上段 *** : 常用圧力で接点がOFFになるように内部接続した場合

下段 [***]: 常用圧力で接点がONになるように内部接続した場合

●上限 1接点(H)

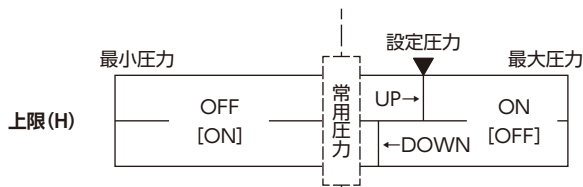

ターミナルボックス 6P

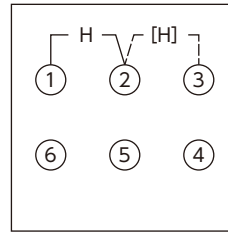

ボックスコネクタ 4P

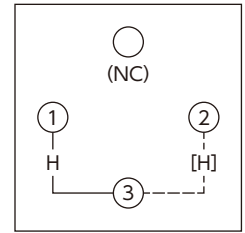

●下限 1接点(L)

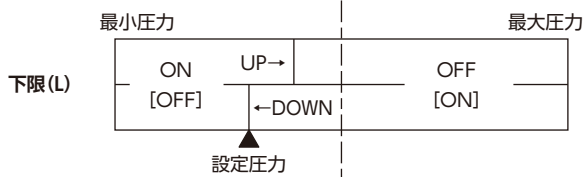

ターミナルボックス 6P

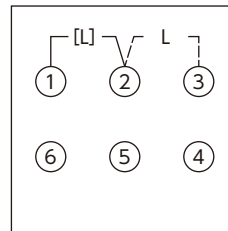

ボックスコネクタ 4P

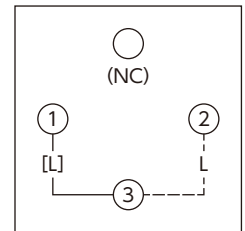

●上下限 2接点(H,L)

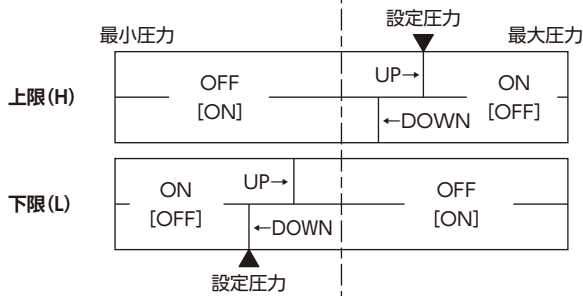

ターミナルボックス 6P

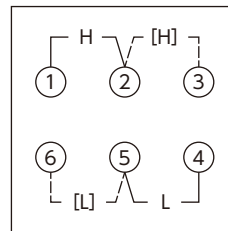

ボックスコネクタ 7P

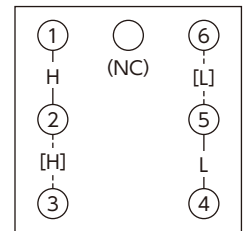

●上限、上上限 2接点(H,HH)

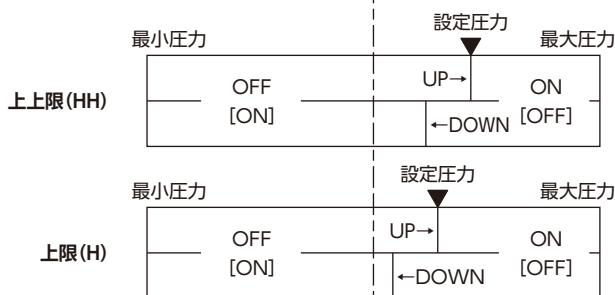

ターミナルボックス 6P

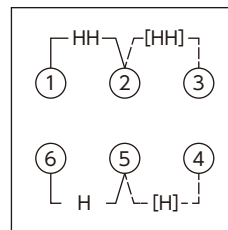

ボックスコネクタ 7P

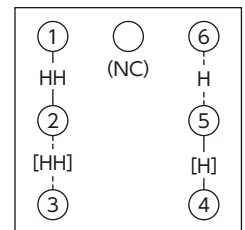

●下限、下下限 2接点(L,LL)

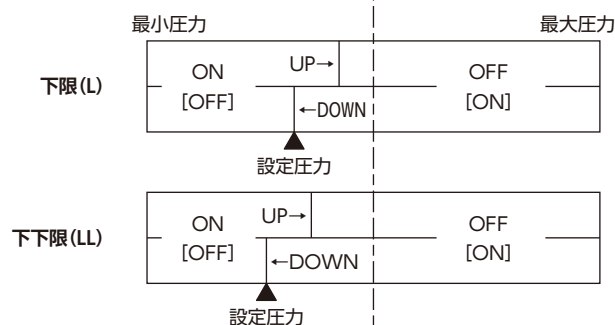

ターミナルボックス 6P

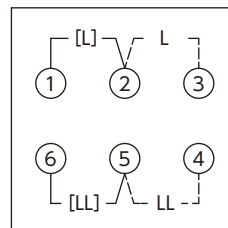

ボックスコネクタ 7P

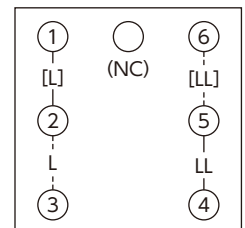

マイクロスイッチ接点付隔膜式圧力計 指示部 外形図

●SMK φ100(1接点)

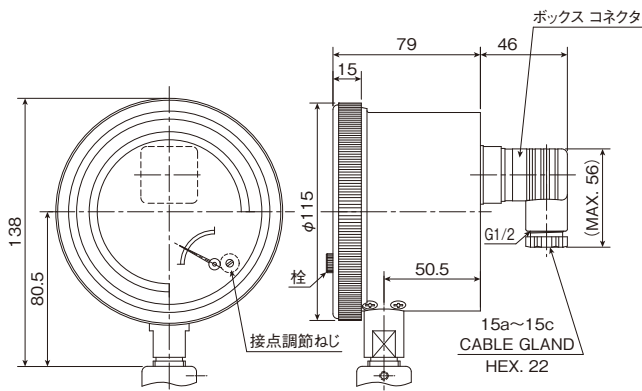

●SMK φ100(2接点)

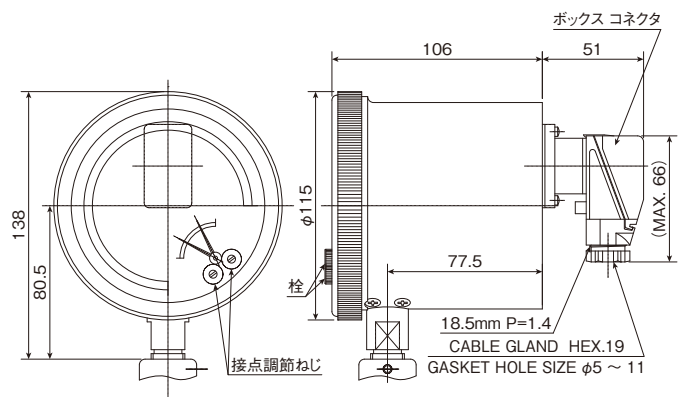

●SMK φ150(1接点)

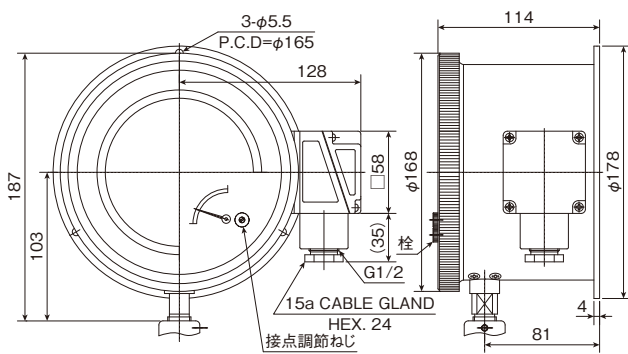

●SMK φ150(2接点)

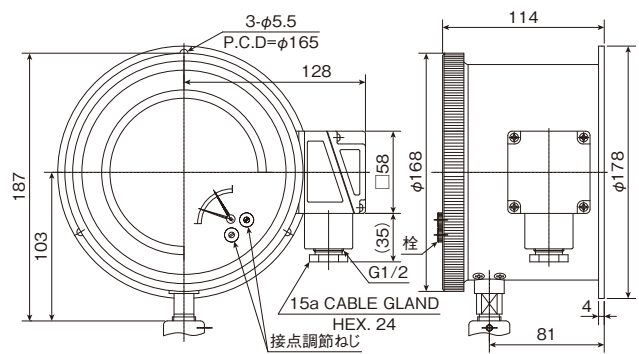

●SMP φ100(1接点)

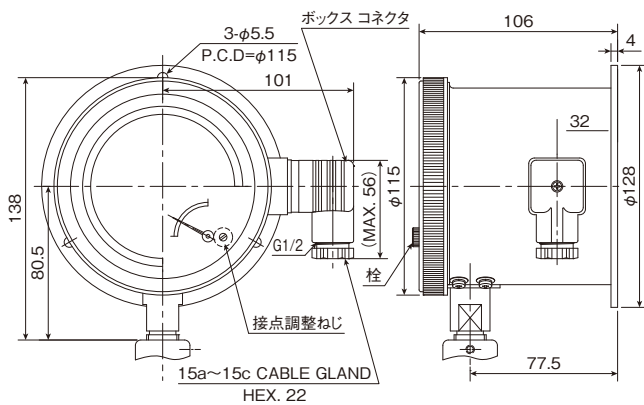

●SMP φ100(2接点)

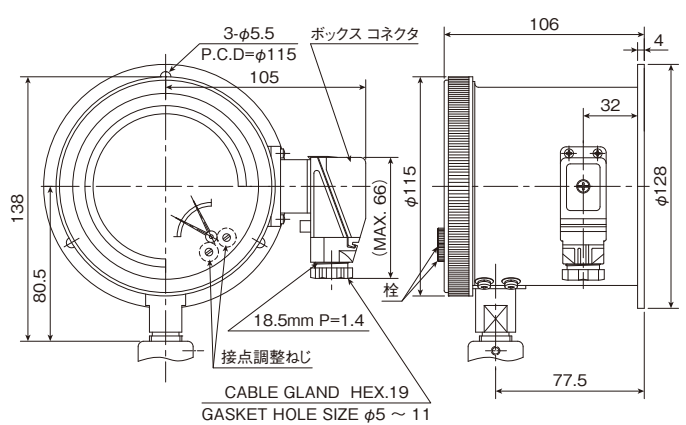

マイクロスイッチ接点付隔膜式圧力計 隔膜部 ねじ式 外形図

●PK-9T

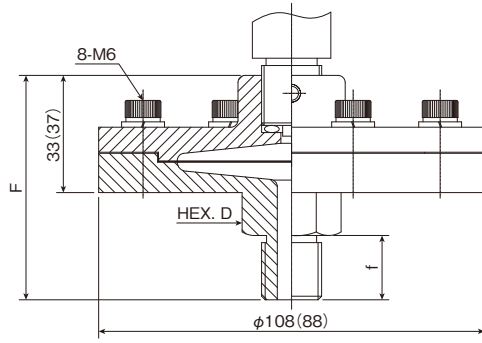

	f	D	F
1/4	16	24	61
3/8	18	24	63
1/2	20	24	65
3/4	22	29	70
1"	25	35	73

()内寸法は、2.5MPa以上の場合です

●PK-1

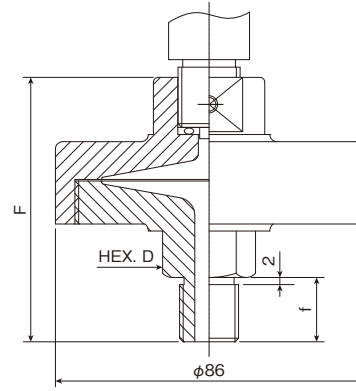

	f	D	F
1/4	16	26	73
3/8	18	26	75
1/2	20	26	77
3/4	22	29	79
1	25	35	90

●PK-1A

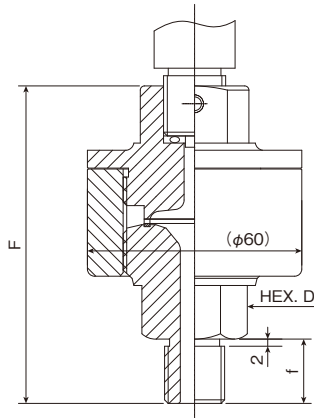

	f	D	F
1/4	16	26	86
3/8	18	26	88
1/2	20	26	90

●PK-2

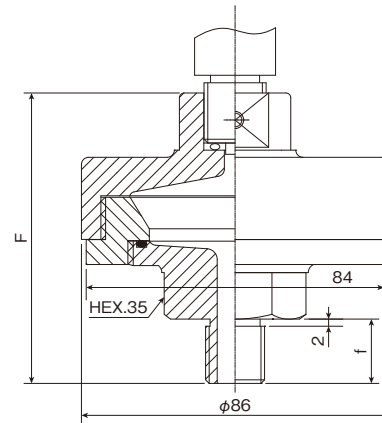

	f	F
1/4	16	78
3/8	18	80
1/2	20	82

●PK-8T

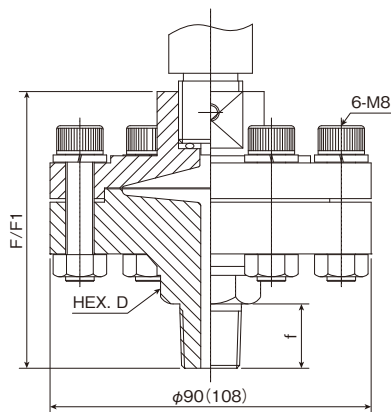

	f	D	F	F1
1/4	16	24	77	92
3/8	18	24	79	94
1/2	20	24	81	96
3/4	22	27	86	101
1	25	36	92	107

F1は上フランジ樹脂の場合です ()内寸法は、0.16MPa以下の場合です

●PK-MINI

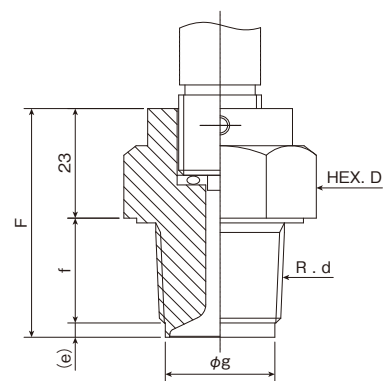

	f	e	g	D	F
3/4	19	3	23	35	45
1	25	4	28	35	52

マイクロスイッチ接点付隔膜式圧力計 隔膜部 フランジ式 外形図

●PK-9F

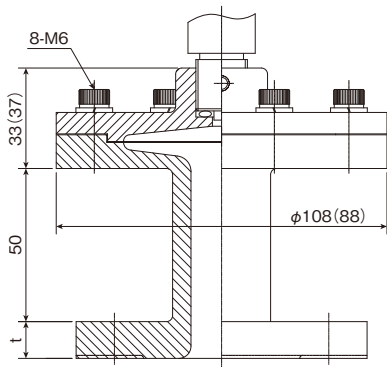

()内寸法は、2.5MPa以上の場合です

●PK-6F 丸型

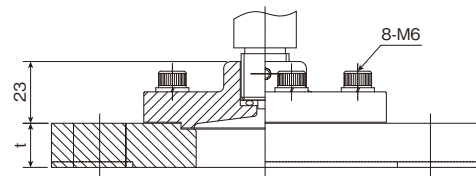

●PK-6F 花びら

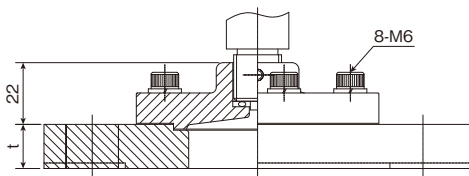

●PK-5

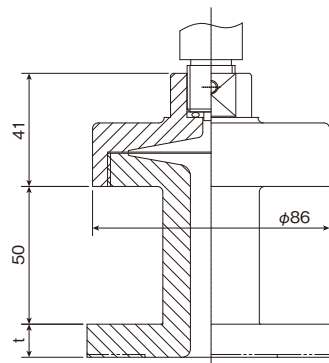

●PK-8F

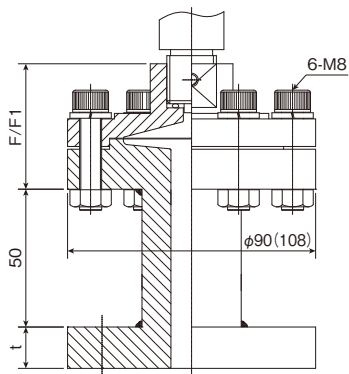

●PS-F

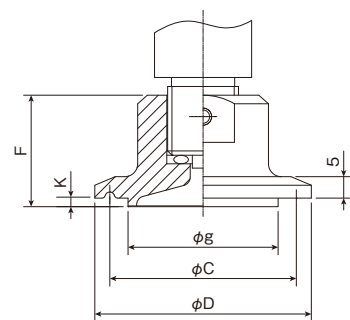

サイズ	10A	15A	20A	25A	40A	50A
t	15	15	20	20	20	20
F	48	48	48	48	48	48
F1	62	62	62	62	62	62

F1は上フランジ樹脂の場合です ()内寸法は、0.16MPa以下の場合です

	g	C	D	F	K
1S、1.5S	35	43.5	50.5	25	0
2S	47	56.5	64	27	2
2.5S	47	70.5	77.5	27	2
3S	61	83.5	91	27	2

1Sヘルールのガスケットは、膜の有効径の都合上1.5Sのものをご使用ください

コンタクト接点付隔膜式圧力計 ねじ式

形番構成 ご要望の際には「指示部型式」及び「隔膜部」の項目を指定してください

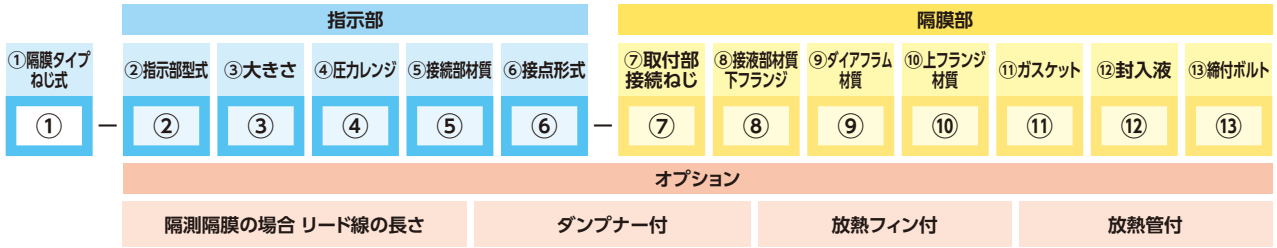

接続方法	型番	タイプ
① 隔膜タイプ ねじ式	PK-9T	溶接式タイプ
	PK-1	標準タイプ
	PK-1A	高圧タイプ
	PK-2	可掃式タイプ
	PK-8T	樹脂用タイプ
	PK-MINI	高粘度媒体用タイプ(φ150製作不可)

指示部	型式	品名(ケース材質)		製作可能サイズ(大きさ)									
	② 指示部型式	SCK	コンタクト接点付圧力計(アルミ密閉ケース)		φ75 φ100 φ150								
SCP		コンタクト接点付圧力計(樹脂ケース)		φ75 φ100									
SCS		コンタクト接点付圧力計(ステンレスケース)		φ75 φ100									
③ 大きさ	サイズ												
	3	φ75											
	4	φ100											
	6	φ150											
④ 圧力レンジ (MPa)	型番	膜径	圧力					真空	連成				
	PK-9T	φ74	0.1 0.16 0.2 0.25 0.3 0.4 0.5 0.6 0.7	1 1.6 2					-0.1	-0.1/0.1 -0.1/0.16 -0.1/0.2 -0.1/0.25	-0.1/0.3 -0.1/0.4 -0.1/0.5 -0.1/0.6		
		φ61	2.5 3 3.5 4					-	-0.1/0.7 -0.1/1 -0.1/1.6 -0.1/2				
	PK-1	φ74	0.1 0.16 0.2 0.25 0.3 0.4 0.5 0.6 0.7	1 1.6 2 2.5 3 3.5 4					-0.1	-0.1/0.1 -0.1/0.16 -0.1/0.2 -0.1/0.25	-0.1/0.3 -0.1/0.4 -0.1/0.5 -0.1/0.6		
	PK-1A	φ28	4 5 6 7 10 16 20 25 30 35					-	-				
	PK-2	φ74	0.1 0.16 0.2 0.25 0.3 0.4 0.5 0.6 0.7	1 1.6 2 2.5 3 3.5 4					-0.1	-0.1/0.1 -0.1/0.16 -0.1/0.2 -0.1/0.25	-0.1/0.3 -0.1/0.4 -0.1/0.5 -0.1/0.6		
	PK-8T	φ74	0.1 0.16 0.2					-0.1	-0.1/0.1 -0.1/0.16				
		φ61	0.25 0.3 0.4 0.5 0.6 0.7 1					-	-0.1/0.2 -0.1/0.25 -0.1/0.3 -0.1/0.4				
PK-MINI	φ28	0.6 0.7 1 1.6 2 2.5 3 3.5 4 5 6 7	10 16 20 25 30 35					-	-				
kPa, bar等の単位及び特殊目盛、色塗り、ロゴマーク、文字記入等の製作も可能ですのでご相談ください													
⑤ 接続部材質	1	銅合金											
	6	SUS316											
⑥ 接点形式	H	上限											
	L	下限											
	HL	上下限											
接点仕様	定格電圧	AC100V					AC200V			DC24V			
	抵抗負荷	0.5A					0.2A			0.5A			
	最小負荷	DC5V 20mA					DC5V 20mA			DC5V 20mA			

コンタクト接点付隔膜式圧力計 ねじ式

隔膜部	⑦取付部 接続ねじ	PK-9T	G1/4B G3/8B G1/2B G3/4B G1" B R1/4 R3/8 R1/2 R3/4 R1"
		PK-1	G1/4B G3/8B G1/2B G3/4B G1" B R1/4 R3/8 R1/2 R3/4 R1"
		PK-1A	G1/4B G3/8B G1/2B R1/4 R3/8 R1/2
		PK-2	G1/4B G3/8B G1/2B R1/4 R3/8 R1/2
		PK-8T	R3/8 R1/2 R3/4 R1"
		PK-MINI	R1"
	⑧接液部材質 下フランジ	PK-9T	SUS316(標準) SUS316L ハステロイC チタン
		PK-1	SUS304(標準) SUS316 SUS316L
		PK-1A	SUS316
		PK-2	SUS304(標準) SUS316
		PK-8T	PVC(標準) HT-PVC P.P PTFE
		PK-MINI	SUS316L
	⑨ダイアフラム材質	PK-9T	SUS316L(標準) タンタル ハステロイC チタン SUS+PFAコーティング SUS+FEPコーティング SUS+ゴムライニング PEFEライニング ※ダイアフラム材質により組み合わせになります
		PK-1	SUS316L(標準) PTFE タンタル ハステロイC チタン SUS+PFAコーティング SUS+FEPコーティング
		PK-1A	SUS316L
		PK-2	SUS316L(標準) PTFE タンタル ハステロイC チタン SUS+PFAコーティング SUS+FEPコーティング
		PK-8T	PTFE(標準) タンタル ハステロイC チタン SUS+PFAコーティング SUS+FEPコーティング SUS+ゴムライニング
		PK-MINI	SUS316L
	⑩上フランジ材質	PK-9T	S25Cクロムメッキ(標準) SUS304 SUS316
		PK-1	S25Cクロムメッキ(標準) SUS304 SUS316
PK-1A		SUS304	
PK-2		S25Cクロムメッキ(標準) SUS304 SUS316	
PK-8T		S25Cクロムメッキ(標準) SUS304 SUS316 PVC HT-PVC P.P	
PK-MINI		-	
⑪ガスケット	PTFE(標準) FEP FKM(PK-9T PK-8Tのみ) ※PK-1A, PK-MINIはガスケットを使用しません		
⑫封入液	シリコン(標準) プロピレン ダイフロイル グリセリン(真空・連成計製作不可)		
⑬締付ボルト	PK-9T	SUS304	
	PK-1	-	
	PK-1A	-	
	PK-2	-	
	PK-8T	SUS304(標準) チタン PVC	
	PK-MINI	-	
オプション	隔測タイプリード線(最大長さ)	お問い合わせください	
	ダンブナー付	脈動圧やサージ圧がかかる場合ダンブナー付がお勧めです 耐久性を延ばすだけでなく指示の読み取りもしやすいです	
	放熱フィン付	受圧部温度が高い場合に指示部に温度影響をなるべく与えないようにする装置です ※PK-8T製作不可	
	放熱管付		

コンタクト接点付隔膜式圧力計 フランジ式

形番構成 ご要望の際には「指示部型式」及び「隔膜部」の項目を指定してください

指示部								
①隔膜タイプ フランジ式	②指示部型式	③大きさ	④圧カレンジ	⑤接続部材質	⑥接点形式			
①	②	③	④	⑤	⑥			
隔膜部								
取付部(フランジ)			⑩接液部材質 下フランジ	⑪ダイヤフラム 材質	⑫上フランジ 材質	⑬ガスケット	⑭封入液	⑮締付ボルト
⑦規格	⑧サイズ	⑨形状	⑩	⑪	⑫	⑬	⑭	⑮
⑦	⑧	⑨	⑩	⑪	⑫	⑬	⑭	⑮
オプション	隔測隔膜の場合 リード線の長さ			ダンパー付	放熱フィン付	放熱管付		

接続方法	型番
①隔膜タイプ フランジ式	PK-9F 溶接式タイプ
	PK-6F 1枚フランジ溶接式タイプ
	PK-5 フランジ式標準タイプ
	PK-8F 樹脂用タイプ
	PS-F ヘルルタイプ(SCSのみ製作可能)

②指示部型式	型式	品名(ケース材質)	製作可能サイズ(大きさ)								
	SCK	コンタクト接点付圧力計(アルミ密閉ケース)	φ75 φ100 φ150								
SCP	コンタクト接点付圧力計(樹脂ケース)	φ75 φ100									
SCS	コンタクト接点付圧力計(ステンレスケース)	φ75 φ100									
③大きさ	サイズ										
	3	φ75	4 φ150 6 φ150								
④圧カレンジ (MPa)	型番	膜径	圧力				真空	連成			
			0.1 0.16 0.2 0.25 0.3 0.4 0.5 0.6 0.7 1 1.6 2	0.1 0.16	0.1 0.16	0.1 0.16		0.1 0.16	0.1 0.16	0.1 0.16	0.1 0.16
	PK-9F	φ74	0.1 0.16 0.2 0.25 0.3 0.4 0.5 0.6 0.7 1 1.6 2	0.1 0.16	0.1 0.16	0.1 0.16	0.1 0.16	0.1 0.16	0.1 0.16	0.1 0.16	0.1 0.16
		φ61	2.5 3 3.5 4	0.1 0.16	0.1 0.16	0.1 0.16	0.1 0.16	0.1 0.16	0.1 0.16	0.1 0.16	0.1 0.16
	PK-6F	花びら JIS10k-40A	φ61	0.2 0.25 0.3 0.4 0.5 0.6 0.7 1 1.6 2	0.1 0.16	0.1 0.16	0.1 0.16	0.1 0.16	0.1 0.16	0.1 0.16	0.1 0.16
		花びら JIS10k-50A	φ74	0.1 0.16	0.1 0.16	0.1 0.16	0.1 0.16	0.1 0.16	0.1 0.16	0.1 0.16	0.1 0.16
		丸型 JIS10k-50A 以上	φ61	0.2 0.25 0.3 0.4 0.5 0.6 0.7 1 1.6 2 2.5 3 3.5	0.1 0.16	0.1 0.16	0.1 0.16	0.1 0.16	0.1 0.16	0.1 0.16	0.1 0.16
		丸型 JIS10k-65A 以上	φ74	0.1 0.16	0.1 0.16	0.1 0.16	0.1 0.16	0.1 0.16	0.1 0.16	0.1 0.16	0.1 0.16
	PK-5	φ74	0.1 0.16 0.2 0.25 0.3 0.4 0.5 0.6 0.7 1 1.6 2 2.5 3 3.5 4	0.1 0.16	0.1 0.16	0.1 0.16	0.1 0.16	0.1 0.16	0.1 0.16	0.1 0.16	0.1 0.16
			0.1 0.16	0.1 0.16	0.1 0.16	0.1 0.16	0.1 0.16	0.1 0.16	0.1 0.16	0.1 0.16	0.1 0.16
	PK-8F	φ74	0.1 0.16	0.1 0.16	0.1 0.16	0.1 0.16	0.1 0.16	0.1 0.16	0.1 0.16	0.1 0.16	0.1 0.16
			φ61	0.2 0.25 0.3 0.4 0.5 0.6 0.7 1	0.1 0.16	0.1 0.16	0.1 0.16	0.1 0.16	0.1 0.16	0.1 0.16	0.1 0.16
	PS-F	φ34.5 1S 1.5S	0.3 0.4 0.5 0.6 0.7 1 1.6 2 2.5 3	0.1 0.16	0.1 0.16	0.1 0.16	0.1 0.16	0.1 0.16	0.1 0.16	0.1 0.16	0.1 0.16
φ47 2S 2.5S			0.1 0.2 0.25 0.3 0.4 0.5 0.6 0.7 1 1.6 2 2.5 3	0.1 0.16	0.1 0.16	0.1 0.16	0.1 0.16	0.1 0.16	0.1 0.16	0.1 0.16	
φ61 3S		0.1 0.2 0.25 0.3 0.4 0.5 0.6 0.7 1 1.6 2 2.5 3	0.1 0.16	0.1 0.16	0.1 0.16	0.1 0.16	0.1 0.16	0.1 0.16	0.1 0.16	0.1 0.16	
kPa, bar等の単位及び特殊目盛、色塗り、ロゴマーク、文字記入等の製作も可能ですのでご相談ください											
⑤接続部材質	1	銅合金			6	SUS316					
⑥接点形式	H	上限	接点仕様	定格電圧	AC100V	AC200V	DC24V				
	L	下限		抵抗負荷	0.5A	0.2A	0.5A				
	HL	上下限		最小負荷	DC5V 20mA	DC5V 20mA	DC5V 20mA				

コンタクト接点付隔膜式圧力計 フランジ式

隔膜部	取付部(フランジ) その他の規格、形状も 製作しています	PK-9F PK-5 PK-8F (JIS10kのみ)	⑦規格	JIS10k	⑧サイズ	10A	25A	⑨形状	RF	
				JIS20k		15A	40A		FF	
				JIS30k		20A	50A		PK-8F(RF製作不可)	
		PK-6F	⑦規格	JIS10k	⑧サイズ	40A	80A	⑨形状	RF	
				JIS20k		50A	100A		FF	
				JIS30k		65A	—		—	
	PS-F	⑦規格	—	⑧サイズ	1S 1.5S	2.5S	⑨形状	—		
			—		2S	3S		—		
	⑩接液部材質 下フランジ	PK-9F	SUS316(標準) SUS316L ハステロイC チタン							
		PK-6F	SUS316(標準) SUS316L ハステロイC チタン							
		PK-5	SUS304(標準) SUS316 SUS+PFAコーティング SUS+FEPコーティング							
		PK-8F	PVC(標準) HT-PVC P.P PTFE							
PS-F		SUS316(標準) SUS316L SUS316L+EP処理								
⑪ダイアフラム材質	PK-9F	SUS316L(標準) タンタル ハステロイC チタン SUS+PFAコーティング SUS+FEPコーティング SUS+ゴムライニング PEFEライニング ※ダイアフラム材質により挟み込みになります								
	PK-6F	SUS316L(標準) タンタル ハステロイC チタン SUS+PFAコーティング SUS+FEPコーティング SUS+ゴムライニング ※ダイアフラム材質により挟み込みになります								
	PK-5	SUS316L(標準) PTFE タンタル ハステロイC チタン SUS+PFAコーティング SUS+FEPコーティング								
	PK-8F	PTFE(標準) タンタル ハステロイC チタン SUS+PFAコーティング SUS+FEPコーティング SUS+ゴムライニング								
	PS-F	SUS316L(標準) SUS316L+EP処理 SUS+PFAコーティング								
⑫上フランジ材質	PK-9F	S25Cクロムメッキ(標準) SUS304 SUS316								
	PK-6F	SUS304(標準) SUS316								
	PK-5	S25Cクロムメッキ(標準) SUS304 SUS316								
	PK-8F	S25Cクロムメッキ(標準) SUS304 SUS316 PVC HT-PVC P.P								
	PS-F	—								
⑬ガスケット	PTFE(標準) FEP FKM(PK-9F,PK-8Fのみ) ※PS-Fはガスケットを使用しません									
⑭封入液	シリコン(標準) プロピレン ダイフロイル グリセリン(真空・連成計製作不可)									
⑮締付ボルト	PK-9F	SUS304								
	PK-6F	SUS304								
	PK-5	—								
	PK-8F	SUS304(標準) チタン PVC								
	PS-F	—								
オプション	隔測タイプリード線(最大長さ)	お問い合わせください								
	ダンブナー付	脈動圧やサージ圧がかかる場合ダンブナー付がお勧めです 耐久性を延ばすだけでなく指示の読み取りもしやすいです								
	放熱フィン付 放熱管付	受圧部温度が高い場合に指示部に温度影響をなるべく与えないようにする装置です ※PK-8F製作不可								

動作図及び接続方法

●上限 1接点(H)

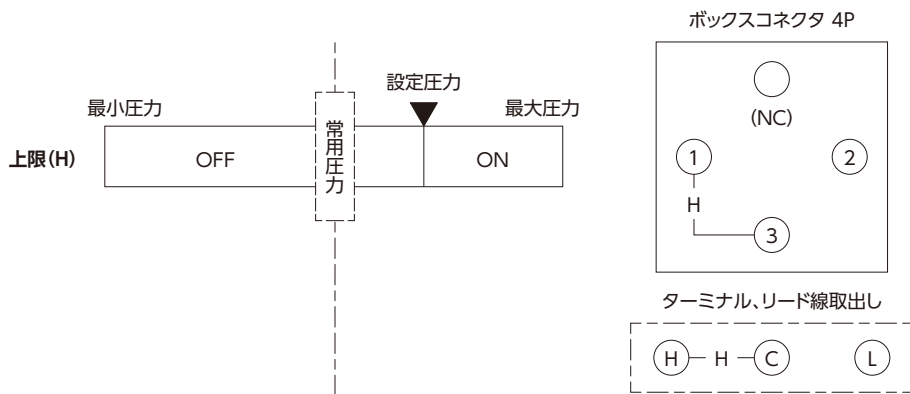

●下限 1接点(L)



●上下限 2接点(H,L)

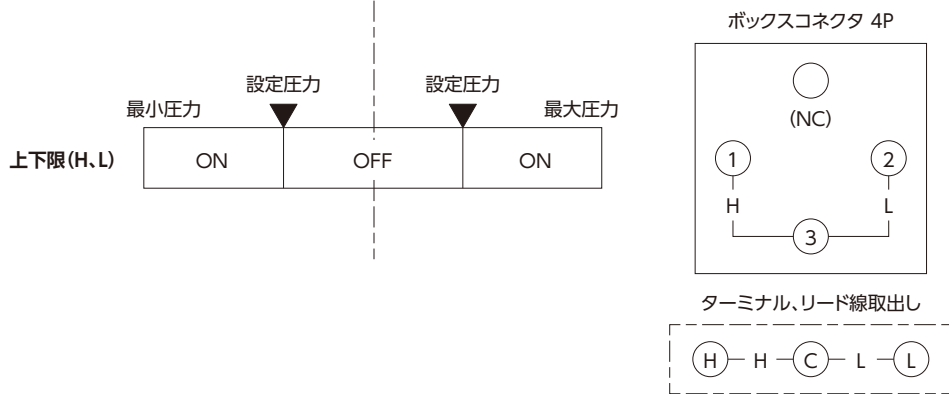

コンタクト接点付隔膜式圧力計 指示部 外形図

●SCK

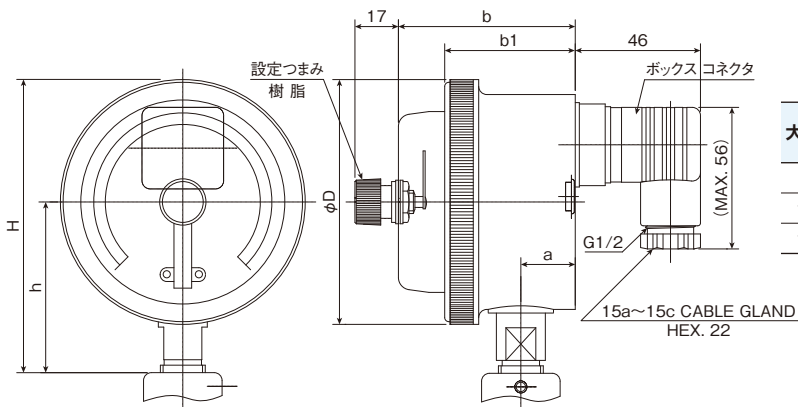

大きさ	D	a	h	H	b1	b	
						1POINT	2POINTS
75	90	20	62	107	49	65	71
100	112	20	89	145	50	65	73
150	156	19	109	187	55	66	74

●SCP

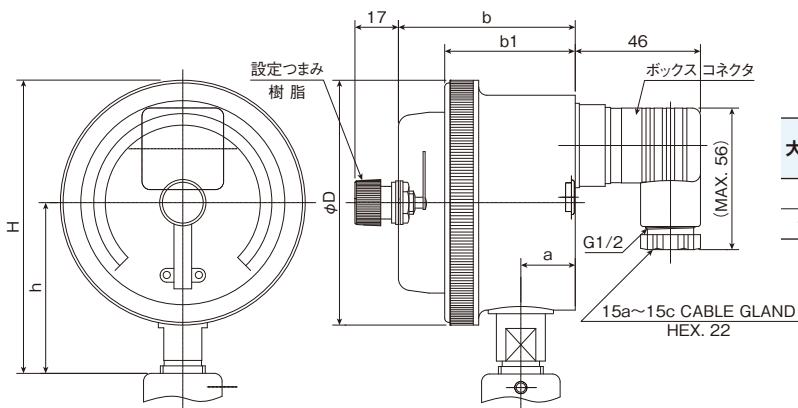

大きさ	D	a	h	H	b1	b	
						1POINT	2POINTS
75	90	20	62	107	49	65	71
100	115	21	76	121	53	67	75

●SCS

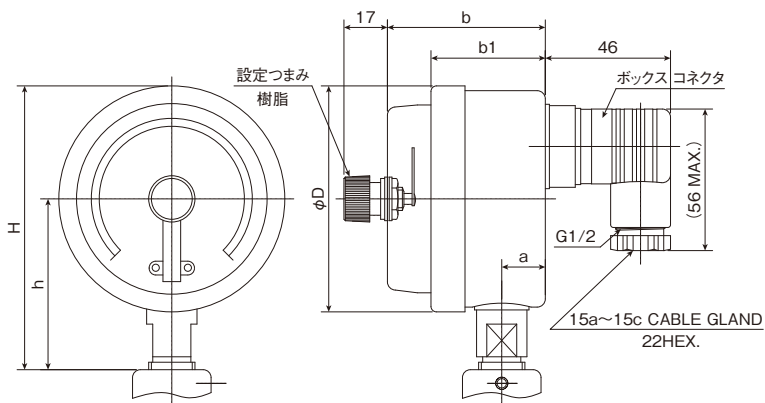

大きさ	D	a	h	H	b1	b	
						1POINT	2POINTS
75	83	16	62	103.5	41.5	58	64
100	107.5	16.5	89	142.5	47	62	69

コンタクト接点付隔膜式圧力計 隔膜部 ねじ式 外形図

●PK-9T

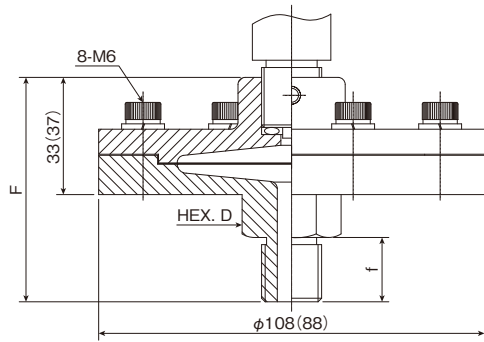

	f	D	F
1/4	16	24	61
3/8	18	24	63
1/2	20	24	65
3/4	22	29	70
1"	25	35	73

()内寸法は、2.5MPa以上の場合です

●PK-1

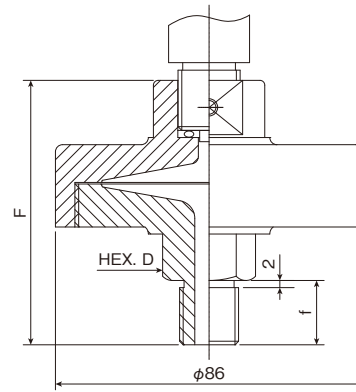

	f	D	F
1/4	16	26	73
3/8	18	26	75
1/2	20	26	77
3/4	22	29	79
1	25	35	90

●PK-1A

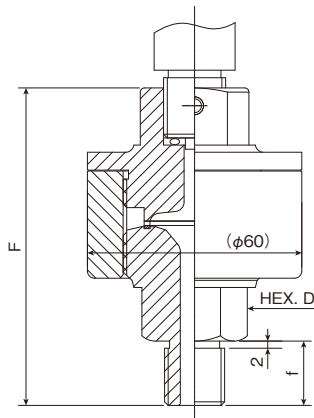

	f	D	F
1/4	16	26	86
3/8	18	26	88
1/2	20	26	90

●PK-2

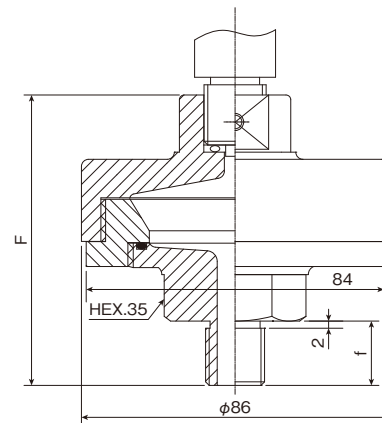

	f	F
1/4	16	78
3/8	18	80
1/2	20	82

●PK-8T

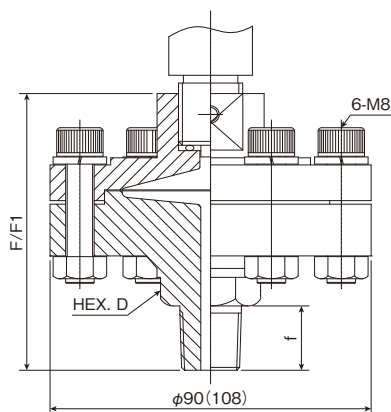

	f	D	F	F1
1/4	16	24	77	92
3/8	18	24	79	94
1/2	20	24	81	96
3/4	22	27	86	101
1	25	36	92	107

F1は上フランジ樹脂の場合です ()内寸法は、0.16MPa以下の場合です

●PK-MINI

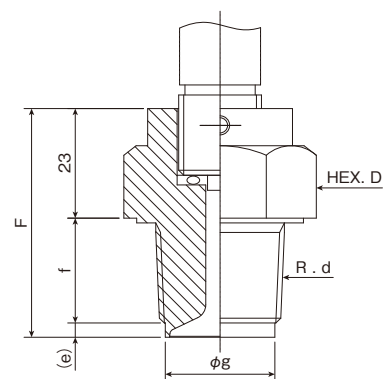

	f	e	g	D	F
1	25	4	28	35	52

コンタクト接点付隔膜式圧力計 隔膜部 フランジ式 外形図

●PK-9F

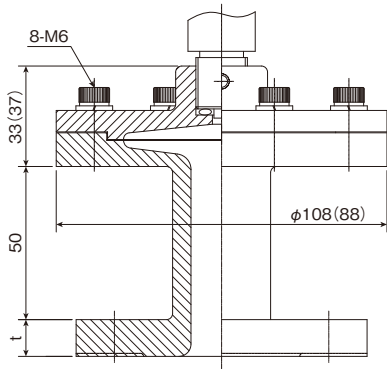

()内寸法は、2.5MPa以上の場合です

●PK-6F 丸型

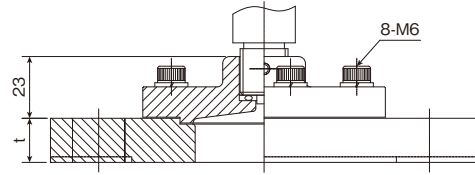

●PK-6F 花びら

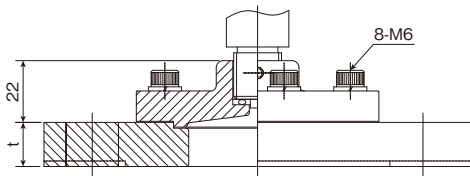

●PK-5

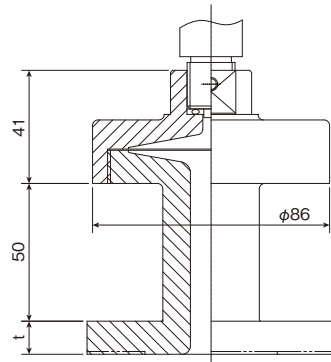

●PK-8F

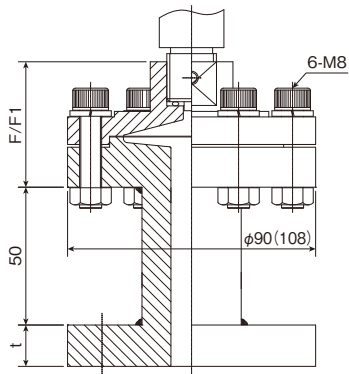

●PS-F

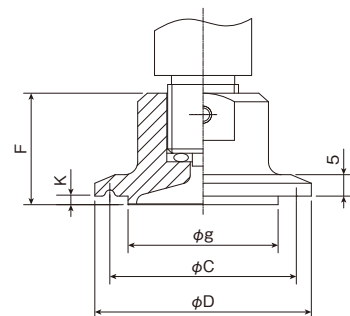

サイズ	10A	15A	20A	25A	40A	50A
t	15	15	20	20	20	20
F	48	48	48	48	48	48
F1	62	62	62	62	62	62

F1は上フランジ樹脂の場合です ()内寸法は、0.16MPa以下の場合です

	g	C	D	F	K
1S、1.5S	35	43.5	50.5	25	0
2S	47	56.5	64	27	2
2.5S	47	70.5	77.5	27	2
3S	61	83.5	91	27	2

1Sヘルールのガスケットは、膜の有効径の都合上1.5Sのものをご使用ください

圧カスイッチ付隔膜式圧力計 ねじ式

形番構成 ご要望の際には「指示部型式」及び「隔膜部」の項目を指定してください

指示部				隔膜部						
①隔膜タイプ ねじ式	②指示部型式	③圧カレンジ	④種別	⑤取付部 接続ねじ	⑥接液部材質 下フランジ	⑦ダイヤフラム 材質	⑧上フランジ 材質	⑨ガスケット	⑩封入液	⑪締付ボルト
①	②	③	④	⑤	⑥	⑦	⑧	⑨	⑩	⑪
オプション										
隔測隔膜の場合 リード線の長さ				ダンパー付		放熱フィン付		放熱管付		

接続方法	型番	膜径	製作可能圧カレンジ
①隔膜タイプ ねじ式	PK-9T	φ74	-0.1 0.1 0.5 1
		φ61	3
	PK-1	φ74	-0.1 0.1 0.5 1 3
	PK-1A	φ28	5 10 15 20 25 30
	PK-2	φ74	-0.1 0.1 0.5 1 3
		φ61	0.5 1

②指示部型式	型式	保護等級		ケース材質		
	DK-F8	屋内用 (IP-30)		AC7A マンセル7.5BG7/2		
DK-F5	防滴型 (IP-34)		AC7A マンセル7.5BG7/2			
③圧カレンジ	④種別	切断差	③圧カレンジ	④種別	切断差	
-0.1~0	B1	0.006前後	0~10	B1	0.20~0.40	
				C1	0.38~0.85	
0~0.1	B1	0.006前後		D	1.20~3.00	
				B1	0.30~0.65	
0~0.5	C1	0.010~0.015		C1	0.50~1.35	
				D	1.80~6.00	
			B1	0.40~0.75		
0~1	C1	0.020~0.030	C1	0.70~1.70		
			D	1.40~4.25		
			B1	0.40~1.00		
0~3	C1	0.030~0.060	C1	0.80~2.00		
			D	2.50~7.00		
			B1	0.20~1.00		
0~5	C1	0.070~0.170	C1	0.80~2.20		
			D	2.50~8.00		
			B1	0.20~1.00		
0~5	D	0.140~0.200	D	2.50~8.00		
			C1	0.80~2.20		
			D	2.50~8.00		
0~5	D	0.250~0.500	D	2.50~8.00		
			C1	0.80~2.20		
			D	2.50~8.00		
0~5	D	0.600~1.600	D	2.50~8.00		
			C1	0.80~2.20		
			D	2.50~8.00		

接点仕様	定格電圧	AC250V
	抵抗負荷	7.5A
	絶縁抵抗	DC500V 10MΩ以上
	耐電圧	AC1000V 各端子とケース間 1分間

●配線容量

- ①C-H結線(A接点)
増圧時に接点“閉”
減圧時に接点“開”
- ②C-L結線(B接点)
増圧時に接点“開”
減圧時に接点“閉”

●接点構成

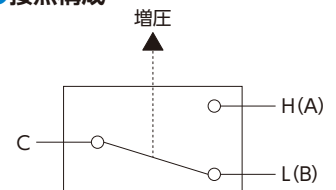

圧カスイッチ付隔膜式圧力計 ねじ式

隔膜部	⑤取付部 接続ねじ	PK-9T	G1/4B G3/8B G1/2B G3/4B G1" B R1/4 R3/8 R1/2 R3/4 R1"
		PK-1	G1/4B G3/8B G1/2B G3/4B G1" B R1/4 R3/8 R1/2 R3/4 R1"
		PK-1A	G1/4B G3/8B G1/2B R1/4 R3/8 R1/2
		PK-2	G1/4B G3/8B G1/2B R1/4 R3/8 R1/2
		PK-8T	R3/8 R1/2 R3/4 R1"
	⑥接液部材質 下フランジ	PK-9T	SUS316(標準) SUS316L ハステロイC チタン
		PK-1	SUS304(標準) SUS316 SUS316L
		PK-1A	SUS316
		PK-2	SUS304(標準) SUS316
		PK-8T	PVC(標準) HT-PVC P.P PTFE
	⑦ダイアフラム材質	PK-9T	SUS316L(標準) タンタル ハステロイC チタン SUS+PFAコーティング SUS+FEPコーティング SUS+ゴムライニング PEFEライニング ※ダイアフラム材質により挟み込みになります
PK-1		SUS316L(標準) PTFE タンタル ハステロイC チタン SUS+PFAコーティング SUS+FEPコーティング	
PK-1A		SUS316L	
PK-2		SUS316L(標準) PTFE タンタル ハステロイC チタン SUS+PFAコーティング SUS+FEPコーティング	
PK-8T		PTFE(標準) タンタル ハステロイC チタン SUS+PFAコーティング SUS+FEPコーティング SUS+ゴムライニング	
⑧上フランジ材質	PK-9T	S25Cクロムメッキ(標準) SUS304 SUS316	
	PK-1	S25Cクロムメッキ(標準) SUS304 SUS316	
	PK-1A	SUS304	
	PK-2	S25Cクロムメッキ(標準) SUS304 SUS316	
	PK-8T	S25Cクロムメッキ(標準) SUS304 SUS316 PVC HT-PVC P.P	
⑨ガスケット	PTFE(標準) FEP FKM(PK-9T PK-8Tのみ) ※PK-1A、PK-MINIはガスケットを使用しません		
⑩封入液	シリコン(標準) プロピレン ダイフロイル グリセリン(真空・連成計製作不可)		
⑪締付ボルト	PK-9T	SUS304	
	PK-1	-	
	PK-1A	-	
	PK-2	-	
	PK-8T	SUS304(標準) チタン PVC	
オプション	隔測タイプリード線(最大長さ)	お問い合わせください	
	ダンブナー付	脈動圧やサージ圧がかかる場合ダンブナー付がお勧めです 耐久性を延ばすだけでなく指示の読み取りもしやすいです	
	放熱フィン付	受圧部温度が高い場合に指示部に温度影響をなるべく与えないようにする装置です ※PK-8T製作不可	
	放熱管付		

圧カスイッチ付隔膜式圧力計 フランジ式

形番構成 ご要望の際には「指示部型式」及び「隔膜部」の項目を指定してください



接続方法	型番	膜径	製作可能圧カレンジ	
①隔膜タイプ フランジ式	PK-9F	φ74	-0.1 0.1 0.5 1	
		φ61	3	
	PK-6F	花びら JIS10k-40A	φ61	0.5 1
		花びら JIS10k-50A	φ74	-0.1 0.1
		丸型 JIS10k-50A以上	φ61	0.5 1 3
		丸型 JIS10k-65A以上	φ74	-0.1 0.1
	PK-5	φ74	-0.1 0.1 0.5 1 3	
	PK-8F	φ74	-0.1 0.1	
φ61		0.5 1		
PS-F	φ61 3S	0.5 1 3		

指示部	②指示部型式	型式	保護等級	ケース材質		
		DK-F8		屋内用 (IP-30)	AC7A マンセル7.5BG7/2	
	DK-F5		防滴型 (IP-34)	AC7A マンセル7.5BG7/2		
③圧カレンジ	④種別	切断差	③圧カレンジ	④種別	切断差	
-0.1~0	B1	0.006前後	0~10	B1	0.20~0.40	
				C1	0.38~0.85	
0~0.1	B1	0.006前後		D	1.20~3.00	
				B1	0.30~0.65	
0~0.5	C1	0.010~0.015		C1	0.50~1.35	
				D	1.80~6.00	
			B1	0.40~0.75		
0~1	C1	0.020~0.030	C1	0.70~1.70		
			D	1.40~4.25		
			B1	0.40~1.00		
0~3	D	0.070~0.200	C1	0.80~2.00		
			D	2.50~7.00		
			B1	0.40~1.00		
0~15	C1	0.040~0.083	C1	0.80~2.00		
			D	2.50~7.00		
			B1	0.40~1.00		
0~20	D	0.15~0.028	C1	0.80~2.00		
			D	2.50~7.00		
			B1	0.40~1.00		
0~25	B1	0.030~0.060	C1	0.80~2.00		
			D	2.50~7.00		
			B1	0.40~1.00		
0~25	C1	0.070~0.170	C1	0.80~2.00		
			D	2.50~7.00		
			B1	0.40~1.00		
0~25	D	0.180~0.500	C1	0.80~2.00		
			D	2.50~7.00		
			B1	0.40~1.00		

接点仕様	定格電圧	AC250V
	抵抗負荷	7.5A
	絶縁抵抗	DC500V 10MΩ以上
	耐電圧	AC1000V 各端子とケース間 1分間

●配線容量

- ①C-H結線(A接点)
増圧時に接点“閉”
減圧時に接点“開”
- ②C-L結線(B接点)
増圧時に接点“開”
減圧時に接点“閉”

●接点構成

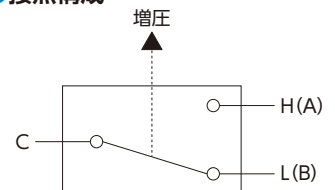

圧カスイッチ付隔膜式圧力計 フランジ式

隔膜部	取付部(フランジ) その他の規格、形状も 製作しています	PK-9F PK-5 PK-8F (JIS10kのみ)	⑤規格	JIS10k	⑥サイズ	10A	25A	⑦形状	RF	
				JIS20k		15A	40A		FF	
				JIS30k		20A	50A		PK-8F(RF製作不可)	
			PK-6F	⑤規格	JIS10k	⑥サイズ	40A	80A	⑦形状	RF
			JIS20k	50A	100A		FF			
			JIS30k	65A	—		—			
		PS-F	⑤規格	—	⑥サイズ	3S	—	⑦形状	—	
	⑧接液部材質 下フランジ	PK-9F	SUS316(標準) SUS316L ハステロイC チタン							
		PK-6F	SUS316(標準) SUS316L ハステロイC チタン							
		PK-5	SUS304(標準) SUS316 SUS+PFAコーティング SUS+FEPコーティング							
		PK-8F	PVC(標準) HT-PVC P.P PTFE							
		PS-F	SUS316(標準) SUS316L SUS316L+EP処理							
	⑨ダイアフラム材質	PK-9F	SUS316L(標準) タンタル ハステロイC チタン SUS+PFAコーティング SUS+FEPコーティング SUS+ゴムライニング PEFEライニング ※ダイアフラム材質により挟み込みになります							
PK-6F		SUS316L(標準) タンタル ハステロイC チタン SUS+PFAコーティング SUS+FEPコーティング SUS+ゴムライニング ※ダイアフラム材質により挟み込みになります								
PK-5		SUS316L(標準) PTFE タンタル ハステロイC チタン SUS+PFAコーティング SUS+FEPコーティング								
PK-8F		PTFE(標準) タンタル ハステロイC チタン SUS+PFAコーティング SUS+FEPコーティング SUS+ゴムライニング								
PS-F		SUS316(標準) SUS316L+EP処理 SUS+PFAコーティング								
⑩上フランジ材質	PK-9F	S25Cクロムメッキ(標準) SUS304 SUS316								
	PK-6F	SUS304(標準) SUS316								
	PK-5	S25Cクロムメッキ(標準) SUS304 SUS316								
	PK-8F	S25Cクロムメッキ(標準) SUS304 SUS316 PVC HT-PVC P.P								
	PS-F	—								
⑪ガスケット	PTFE(標準) FEP FKM(PK-9F,PK-8Fのみ) ※PS-Fはガスケットを使用しません									
⑫封入液	シリコン(標準) プロピレン ダイフロイル グリセリン(真空・連成計製作不可)									
⑬締付ボルト	PK-9F	SUS304								
	PK-6F	SUS304								
	PK-5	—								
	PK-8F	SUS304(標準) チタン PVC								
	PS-F	—								
オプション	隔測タイプリード線(最大長さ)	お問い合わせください								
	ダンプナー付	脈動圧やサージ圧がかかる場合ダンプナー付がお勧めです 耐久性を延ばすだけでなく指示の読み取りもしやすいです								
	放熱フィン付	受圧部温度が高い場合に指示部に温度影響をなるべく与えないようにする装置です ※PK-8F製作不可								
	放熱管付									

圧カスイッチ付隔膜式圧力計 隔膜部 ねじ式 外形図

●PK-9T

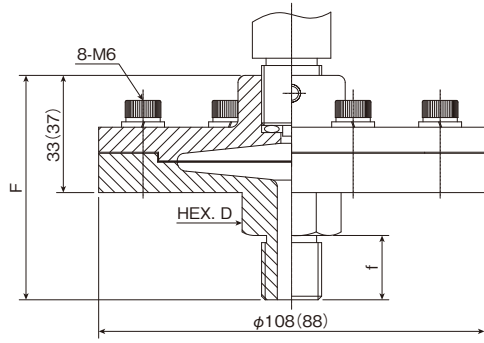

	f	D	F
1/4	16	24	61
3/8	18	24	63
1/2	20	24	65
3/4	22	29	70
1"	25	35	73

()内寸法は、2.5MPa以上の場合です

●PK-1

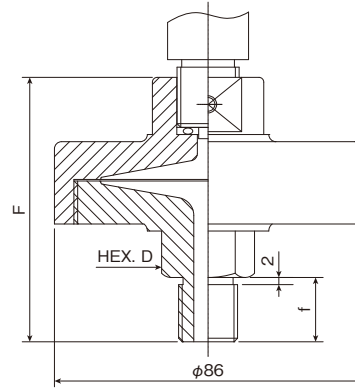

	f	D	F
1/4	16	26	73
3/8	18	26	75
1/2	20	26	77
3/4	22	29	79
1	25	35	90

●PK-1A

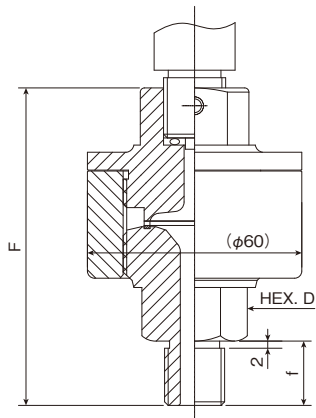

	f	D	F
1/4	16	26	86
3/8	18	26	88
1/2	20	26	90

●PK-2

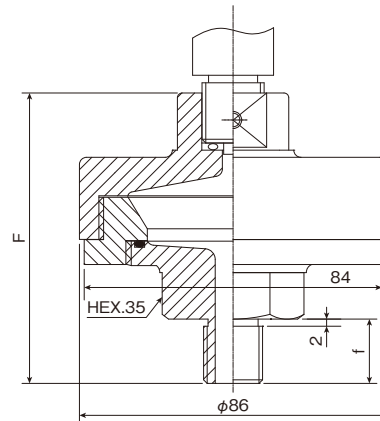

	f	F
1/4	16	78
3/8	18	80
1/2	20	82

●PK-8T

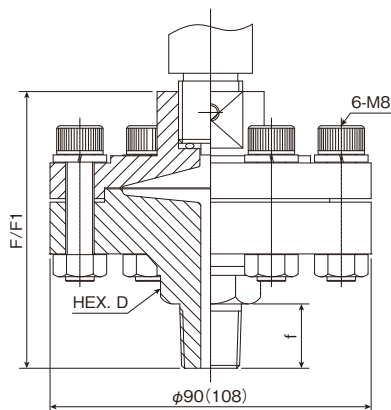

	f	D	F	F1
1/4	16	24	77	92
3/8	18	24	79	94
1/2	20	24	81	96
3/4	22	27	86	101
1	25	36	92	107

F1は上フランジ樹脂の場合です ()内寸法は、0.16MPa以下の場合です

圧カスイッチ付隔膜式圧力計 隔膜部 フランジ式 外形図

●PK-9F

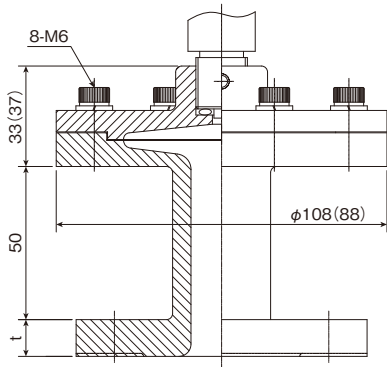

()内寸法は、2.5MPa以上の場合です

●PK-6F 丸型

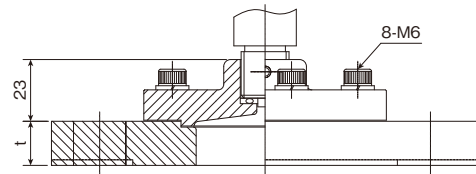

●PK-6F 花びら

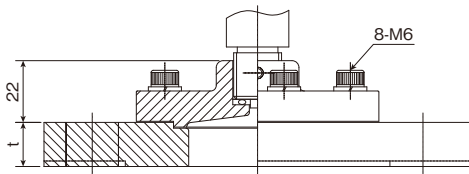

●PK-5

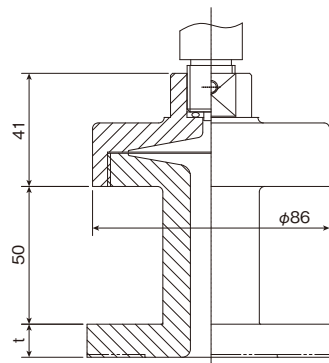

●PK-8F

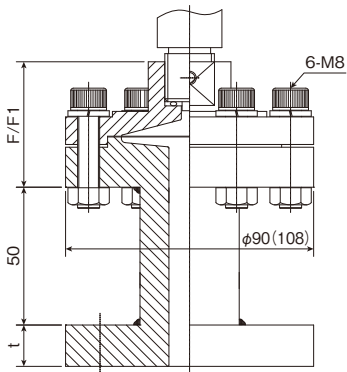

●PS-F

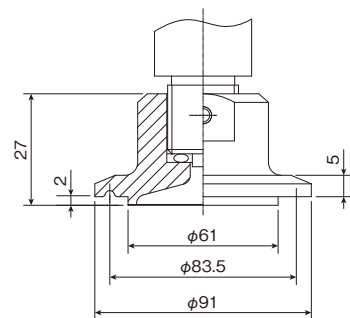

サイズ	10A	15A	20A	25A	40A	50A
t	15	15	20	20	20	20
F	48	48	48	48	48	48
F1	62	62	62	62	62	62

F1は上フランジ樹脂の場合です ()内寸法は、0.16MPa以下の場合です

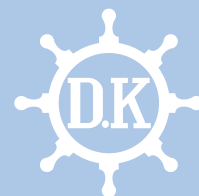

株式会社 **第一計器製作所**

<http://www.daiichikeiki.co.jp>

本社工場 〒660-0823 尼崎市大物町1丁目7番2号
TEL.06-6481-5551 FAX.06-6401-4646

東京営業所 〒140-0013 東京都品川区南大井6-7-9 大森Fビル1階
TEL.03-3768-6761 FAX.03-3768-6663

代理店

ISO 9001 認証取得